

# Tuchel - Simply clean!

**Balayeuses**  
**Lames chasse-neige**  
**Véhicules-porteurs**

Catalogue  
général



FR

  
**TUCHEL**  
MASCHINENBAU GmbH



Dieter Beckmann  
(Directeur)

## Chers Clients ...

... Si vous êtes contents de nos produits, si vous vous sentez supportés par notre SAV dans votre travail quotidien, si vos réquisitions ont été considérées et appliquées dans la pratique, tout cela signifie que nous avons fourni du bon travail.

D'une façon cohérente et déterminée, nous nous basons sur les suggestions de la clientèle pour le développement de nos produits, nous reprenons vos remarques et nous nous orientons à ce que la pratique nous instruit. De cette manière nous sommes capables de développer des produits innovants, qui ne sont pas seulement beaux, mais qui **offrent à l'utilisateur des vraies avantages.**

Une force innovante couplée à des exigences de qualité élevées et une politique de prix-qualité claire procurent à nos produits une acceptation élevée dans le marché. Basé sur cette philosophie nous avons retenus trois bases pour établir notre succès commercial:

**Des solutions innovatrices:** Ensemble avec nos clients nous développons des solutions pour les problèmes journaliers. Nos ingénieurs trouvent leurs défis dans la pratique par l'utilisation des machines, non pas à l'ordinateur.

**Une grande durée de vie:** Cette caractéristique forme une base qualifiable pour la satisfaction de notre clientèle, et produit une grande confiance durable dans la marque Tichel. Nous en sommes profondément conscients que des bons produits font la meilleure réclame.

**Un service après vente complet:** Commenant par de bons conseils techniques avant la vente, une mise en route sur place chez le client, et en final une disponibilité de pièces importante et rapide, même des années après l'achat initial.

Laissez-vous inspirer par nos produits. L'automoteur offre aux vraies acteurs beaucoup de possibilités et nos divers outils élargissent vos possibilités de travaux.

Lancez-nous vos défis!

Cordialement

Dieter Beckmann

# Contenu

## **TUCHEL-SWEEP**

### **Balayeuses**

SIMPLEX _____	04
KOMPAKT _____	06
ECO _____	08
PLUS 590 _____	10
PROFI 660 _____	12
PROFI CHAMP _____	14
PROFI GIGANT _____	16
BIG _____	18
IDEAL _____	20
SOLO _____	22
WB 750 / Brosse de désherbage _____	24

## **TUCHEL-SNOW**

### **Lames chasse-neige**

L-SK _____	26
SK-K _____	28
SK-F _____	30
L-SF _____	32
SF _____	34
VARIO _____	36
SALEUSE _____	38

## **TUCHEL-TRAC**

### **Véhicules-porteurs**

TUCHEL-TRAC TRIO _____	40
TUCHEL-TRAC MINI 2 _____	44
TUCHEL-TOOL FARM-CLEAN _____	46
Fiche technique: Brosses / Arbres-balais _____	48
Fiche technique: Accouplements hydrauliques / Attelage de triangle _____	49
Fiche technique: Compensateur de niveau 3-D / Attelage à trois-points _____	50
Contact Service Export _____	51



# La propreté est tout à fait Simplex!

## TUCHEL-SWEEP

SIMPLEX

Pour de  
petits tracteurs  
& faucheuses  
frontales



**TUCHEL**  
MASCHINENBAU GmbH

# Poids faible – capacité forte!

La balayeuse actionnée par la prise de force frontale **SIMPLEX** a été développée spécialement pour votre petit tracteur et faucheuse frontale. Le faible poids de la **SIMPLEX** vous permet de l'utiliser spécialement avec des systèmes de relevage frontaux à faible capacité. La brosse (ø 400 mm) 100% en polypropylène garantit une longue durée d'utilisation. Vous pouvez utiliser votre **SIMPLEX** aussi bien en été qu'en hiver. Le réglage de la brosse s'effectue par les roues de guidage et de soutien. Le compensateur de niveau, le dispositif de pivotement et la position d'inclinaison mécanique font partie de l'équipement standard. L'entraînement est possible par cardan ou en option hydraulique.

## Options

- Bac de ramassage à vidange mécanique avec lame racleuse en PU
- Vidange hydraulique du bac des déchets (nécessite 1 fonction à double effet)
- Commande hydraulique des brosses principales
- Orientation latérale hydraulique (nécessite 1 fonction hydraulique supplémentaire à double effet)
- Brosse latérale hydraulique réglable pour le balayage des bordures
- Protection contre des projections pour le service hivernal
- Brosse pour neige
- Couleur spéciale

Données techniques		120	135	150
Largeur de travail (en position linéale et inclinée)	cm	120/113	135/127	150/141
Brosse ø	mm	400	400	400
Largeur hors tout	cm	134	149	164
Poids balayage simple*	kg	101	106	111
Poids avec bac des déchets*	kg	122	129	136
Volume de remplissage	l	68	76	85

Données indicatives et non contractuelles.

\* avec triangle d'attelage CAT communal

## Systèmes d'attelage

- Triangle d'attelage
- Attelage à trois points
- Montage pour faucheuse frontale (montage direct)



Fonction balayage simple



Entraînement mécanique de 540 jusqu'à 2100 tr/min



Compensation de niveau latérale



Brosse latérale actionnée hydrauliquement



# Proprement «tuchelé»!

**TUCHEL-SWEEP**  
KOMPAKT

Pour de  
petits tracteurs  
& véhicules de  
collectivités



**TUCHEL**  
MASCHINENBAU GmbH



# Tout bonnement des chemins et places propres!

La balayeuse **KOMPAKT**, par son poids faible, a été créée en particulier pour votre microtracteur et véhicule de collectivités et est entraînée par un cardan. De grands disques de balayage (ø 520 mm) de 100% PP (à la forme d'un nid d'abeilles) sont gages de longévité! La **KOMPAKT** s'adapte avec efficacité aux interventions estivales et hivernales. L'ajustage du balai est facile par levier de verrouillage, un système éprouvé, développé par Tichel. L'entraînement est possible par cardan ou en option hydraulique. Standard: l'orientation latérale mécanique. La polyvalence de la balayeuse **KOMPAKT** permet une plage d'utilisation allant du simple balayage au ramassage de boues, sans démontage du bac de ramassage.

## Options

- Bac de ramassage des déchets grand volume, incl. vidage hydraulique, 3ème roue de soutien et de guidage et lame racleuse en PU (pour éviter que des gravillons sont projetées sur les routes)
- Clapet anti-retour de bac (env. + 30% de capacité)
- Arbre à cardan
- Entraînement hydraulique
- Brosse mixte (50% acier / 50% PP) ou brosse à neige
- Système de pulvérisateur complet incl. pompe (12V) et réservoir 100 l à monter à l'arrière du tracteur sur l'attelage à 3-points
- Orientation latérale hydraulique (nécessite 1 fonction supplémentaire à double-effet)
- Brosse latérale, réglable avec entraînement hydraulique sur le même distributeur
- 3ème roue de support et de guidage pour le balayage simple, réglable en hauteur
- Roues renforcées ø 200 x 50 mm pour des travaux intenses
- Protection contre des projections pour le service hivernal
- Equipement de signalisation (code de la route)
- Couleur spéciale

Données techniques		135	150	175
Largeur de travail (en position linéale et inclinée)	cm	135/127	150/141	175/165
Brosse ø	mm	520	520	520
Largeur hors tout	cm	156	171	196
Volume hydr. (en 160 bar)	l/min.	25	25	25
Poids balayage simple*	kg	185	192	203
Poids avec bac collecteur*	kg	234	244	259
Volume de remplissage	l	130	145	170

\* incl. triangle d'attelage CAT Communal

Données indicatives et non contractuelles.

## Systèmes d'attelage

- Triangle d'attelage / attelage à trois points incluant un palier articulé
- Attelage pour véhicules de collectivités incluant un palier articulé
- Attelage pour valets de ferme incl. compensateur de niveau et un palier articulé, entraînement hydraulique et roues extra robustes



Ajustage de vitesse brosse latérale



Double compensateur de niveau incl. orientation latérale hydraulique



Levier de verrouillage et pied de soutien



Fonction balayage simple (standard)

# Elle vous fait la cour et plus...!

## TUCHEL-SWEEP

ECO

Pour des  
tracteurs,  
valets de ferme  
& chariots-  
élévateurs



**TUCHEL**  
MASCHINENBAU GmbH



# Excellente valeur qualité / prix!

La balayeuse **ECO**, spécialement adaptée à l'usage agricole, a été conçue pour tout agriculteur soucieux de qualité et de rentabilité. Grâce à ses diverses largeurs de travail et des systèmes d'attelage différents, la **ECO** peut être attelée à l'avant ou à l'arrière d'un tracteur, valet de ferme et petit chariot-élévateur. Equipement de base: roues de soutien et de guidage, réglables en hauteur, orientation latérale mécanique incl. système de sécurité et brosses polypropylène, polyvalente résistante..

Données techniques	150	180	230	260
Largeur de travail (en position linéale et inclinée) cm	150/141	180/169	230/216	260/244
Brosse ø mm	520	520	520	520
Largeur hors tout cm	185	215	260	290
Volume hydr. (en 160 bar) l/min.	25-30	25-30	30-40	30-40
Poids balayage simple* kg	194	205	225	237
Poids incl. bac de ramassage* kg	264	283	316	336
Volume de remplissage l	135	161	200	226

\* avec attelage à 3-points

Données indicatives et non contractuelles.

## Options

- Bac de ramassage
- Lame racleuse en vulkollan au-dessous du bac, pour éviter que des gravillons sont projetées sur les routes
- Vidange hydraulique
- 3ème roue de soutien et de guidage pour un parfait guidage au sol
- Orientation latérale hydraulique (nécessite 1 fonction à double-effet)
- Compensateur de niveau
- Roues renforcées ø 200 x 50 mm pour des travaux lourds
- Entraînement cardan avec arbre à cardan
- Brosse latérale réglable, actionnée hydrauliquement pour le balayage des bordures
- Couleur spéciale

## Systèmes d'attelage

- Attelage à trois points incl. pied de soutien
- Attelage pour valets de ferme / chargeurs avants, incl. compensateur de niveau avec indicateurs de niveau
- Système de transpalettes avec parallélogramme et indicateurs de hauteur
- Triangle d'attelage incl. compensateur de niveau



Balai latéral et 3ème roue



Bac collecteur avec lame racleuse en vulkollan



Parallélogramme



Compensateur de niveau

# Pour vous un Plus très clair!

Pour  
des tracteurs,  
valets de ferme,  
véhicules de  
collectivités &  
chariots-élévateurs

## TUCHEL-SWEEP

PLUS 590



**TUCHEL**  
MASCHINENBAU GmbH



# ... répondant à toutes vos exigences

Ce multitalent populaire répond vraiment à toutes vos exigences. Grâce à ses divers systèmes d'attelage et ses multiples largeurs de travail, la balayeuse **PLUS 590** est très flexible et est idéale pour la quasi-totalité de véhicules-porteurs. Son diamètre de balai agrandi est de 590 mm maintenant et le balai est équipé de disques balayeurs 100 % PP WaveLine mélange avec le système de CrownLock (ondulés en forme de nid d'abeilles, avec un mélange des fibres fines et épaisses), qui est garant d'un résultat de balayage excellent et de longévité. L'ajustage du balai par verrouillage à levier (un développement spécial de Tüchel) offre un confort excellent et facile d'utilisation. La **PLUS 590** est équipée d'un nouveau système de sécurité de ralentissement qui assure une utilisation avec précaution des composantes hydrauliques de haute qualité. En plus, la série dispose désormais de roues de soutien et de guidage d'un diamètre de 250 x 50 mm et de béquilles. Sur demande, la **PLUS 590** peut être équipée d'un bac de ramassage dont la vidange hydraulique est standard. Elle est en même temps équipée d'un système de réglage de profondeur de balai avec un levier à crans qui est également standard. La distance vers le bac a été optimisée par un réglage en biais. Ceci permet de conserver la distance optimale entre le balai et le bac de ramassage, malgré l'usure des disques balayeurs. La fonction "balayage simple" a été remaniée à tel point qu'on peut désormais utiliser la balayeuse en toutes largeurs de travail pour un balayage libre sans démonter le bac.

## Options

- Bac de ramassage grand volume avec lame racleuse en PU
- Clapet anti-retour dans le bac (env. + 30% de capacité)
- 3ème roue de soutien et de guidage pour un suivi parfait au sol
- Palier articulé (pour attelage à trois points à l'avant; décharge de la 3ème roue de soutien et de guidage)
- Système de pulvérisateur avec réservoir de 100 / 200 l et pompe avec protection contre le fonctionnement à sec
- Compensateur de niveau pour un parfait guidage au sol
- Brosse latérale, réglable avec entraînement hydraulique (balayage des bordures de rues / en option avec système de pulvérisateur)
- Moteur hydraulique interne avec protection
- Soupape de réglage de débit >90 litres
- Orientation latérale hydraulique (nécessite 1 fonction supplémentaire à double effet)
- Roues renforcées ø 250 x 80 mm pour des travaux intenses
- Equipement de signalisation (code de la route)
- Couleur spéciale

Données techniques	135	150	180
Largeur de travail (en position droite/ inclinée) cm	135/ 127	150/ 141	180/ 169
Brosse ø mm	590	590	590
Largeur hors tout (moteur extérieur/ intérieur) cm	168/ 156	183/ 171	213/ 201
Volume hydr. (en 160 bar) l/min.	30	30	30
Poids balayage simple* kg	264	274	294
Poids incl. bac de ramassage* kg	329	344	373
Volume de remplissage l	166	184	220

Données techniques	200	230	260
Largeur de travail (en position droite/ inclinée) cm	200/ 188	230/ 216	260/ 244
Brosse ø mm	590	590	590
Largeur hors tout (moteur extérieur/ intérieur) cm	221/ 233	263/ 251	293/ 281
Volume hydr. (en 160 bar) l/min.	40	40	50
Poids balayage simple* kg	309	329	353
Poids incl. bac de ramassage* kg	398	429	462
Volume de remplissage l	244	280	315

\*avec attelage valets de ferme ou attelage à 3-points

Données indicatives et non contractuelles.

## Systèmes d'attelage

- Attelage à trois points pour tracteurs
- Triangle d'attelage, réglable en hauteur incl. adaptateur à pendule
- Attelage pour valets de ferme / plaque d'attelage chargeurs frontaux incl. parallélogramme et compensateur à pendule, incl. indicateur de hauteur
- Attelage des dents de fourche incl. parallélogramme et indicateur de hauteur
- Attelage pour véhicules de collectivités incl. adaptateur à pendule
- Attelage rapide pour chargeuses sur roues incl. compensateur de niveau 3-D et indicateur de hauteur (jusqu'à 0,5 m<sup>3</sup> capacité)
- Plaque d'attelage pour Unimog DIN 76060, taille 3 et 5, ou plaque Setra, incl. vérin de levage, compensateur de niveau et à pendule



Le balai latéral ø 600 mm



Chargeur frontal avec parallélogramme et compensateur à pendule, incl. indicateur de hauteur



Compensateur de niveau

# La Profi pour „une belle besogne“

## TUCHEL-SWEEP

PROFI 660

Pour  
chargeuses sur roues,  
chariot élévateur,  
tracteurs &  
Unimogs



**TUCHEL**  
MASCHINENBAU GmbH



# Votre balai spécialisé pour tous travaux!

La **PROFI 660** est une machine de la nouvelle génération des balayeuses de la gamme de balayeuses réputées de Tichel PROFI. Son diamètre de balai est de 660 mm et en serie la brosse est équipée de disques balayeurs 100 % PP WaveLine mélange avec le système de CrownLock (ondulés en forme de nid d'abeilles, avec un mélange des fibres fines et épaisses), en plus le moteur intérieur est désormais standard. En option vous pouvez équiper cette machine d'un bac de ramassage, qui été agrandi et choisir entre le balayage avec bac ou le balayage libre (se fait sans démontage du bac). La **PROFI 660** est équipée d'un système de réglage de profondeur de balai avec un levier à crans. La distance vers le bac a été optimisée par un réglage en biais. Ceci permet de conserver la distance optimale entre le balai et le bac de ramassage, malgré l'usure des disques balayeurs. En même temps ce nouveau système de réglage assure une utilisation des composantes hydrauliques de haute qualité avec précaution. Le nouveau système de réglage de niveau 3-D est basé sur un adaptateur pendulaire avec plus de course. Ceci assure un suivi de terrain parfait.

## Options

- Bac de ramassage à grand volume avec lame racleuse en PU, tôle clapet de rehausse dans le bac de ramassage, approx. +30% de capacité, vidange hydraulique et 3<sup>ème</sup> roué pour un suivi parfait du sol
- Soupape de réglage de débit (>90 litres / >130 litres)
- Orientation latérale hydraulique (nécessité 1 fonction hydraulique double-effet supplémentaire)
- Toile anti-projection extra longue pour balayage sans bac
- Système de pulvérisateur contre la poussière avec réservoir 200 litres et pompe électrique protégé au fonctionnement à sec
- Balai latéral orientable avec entraînement hydraulique pour balayage des bords (evtl. avec arrosage)
- Déflecteur de feuilles
- Grattoir
- Roues extra stables ø 250 x 80 mm ou Roues fortes charges (pneus CSE) ø 306 x 116 mm
- Equipement de signalisation (code de la route)
- Couleur speciale

Données techniques		200	230	260	280
Largeur de travail (droit/en biais)	cm	200/ 188	230/ 216	260/ 244	280/ 260
Balai ø	mm	660	660	660	660
Largeur totale	cm	223	253	283	299
Besoin hydraulique (à 160 bar)	l/min.	40	40	50	50
Poids sans bac*	kg	475	498	521	534
Poids avec bac*	kg	609	643	677	695
Volume bac de ramassage	l	315	361	407	431

\* incl. attelage rapide

Données indicatives et non contractuelles.

## Systèmes d'attelage

- Attelage rapide pour chargeuses sur roues/chargeuses télescopiques, système 3-D coulisseau aux roulements avec indicateur de hauteur et adaptateur pendulaire
- Attelage dents de fourches pour chariots-élévateurs avec verrouillage rapide; système 3-D coulisseau aux roulements avec indicateur de hauteur et adaptateur à pendule
- Plaque d'attelage pour Unimogs DIN 76060, taille 3 et 5, ou plaque Setra; avec vérin de relevage et compensateur de niveau et pendulaire
- Triangle d'attelage ou attelage à 3-points CAT I/II, système 3-D coulisseau aux roulements avec indicateur de hauteur et adaptateur pendulaire



Les disques balayeurs 100 % PP WaveLine mélange avec le système de CrownLock



Coulissant aux roulements avec indicateur de hauteur et adaptateur pendulaire



Système à cran avec cale de balayage optimisé



Le balai latéral



# La balayeuse championne!

Pour  
de grandes  
chargeuses sur  
roues, tracteurs  
& Unimogs

## TUCHEL-SWEEP

PROFI-CHAMP



**TUCHEL**  
MASCHINENBAU GmbH



# Balayage et ramassage parfait!

La nouvelle balayeuse **PROFI CHAMP** est équipée d'un moteur hydraulique intérieur et d'un grand balai en disques balayeurs 100 % PP WaveLine mélange avec le système de CrownLock (ondulés en forme de nid d'abeilles, avec un mélange des fibres fines et épaisses), d'un diamètre de 750 mm. La robustesse de son châssis, ainsi que les composantes hydrauliques de haute qualité et les très grandes roues la rendent parfaitement adaptée au balayage en conditions très difficiles. L'ajustage précis du balai par levier de verrouillage (un développement spécial de Tuchel) gardant une distance optimale entre balai et bac, offre un confort de travail excellent et permet d'adapter parfaitement la brosse à la nature du terrain et permet de réguler la pression au sol. Pour optimiser le rendement hydraulique et protéger les composantes hydrauliques, Tuchel a modifié plusieurs détails techniques et a monté une décharge de pression résiduelle automatique du balai. Le compensateur de niveau 3-D, développé pour la **PROFI CHAMP**, permet un attelage de la balayeuse encore plus près du véhicule-porteur pour obtenir un centre de gravité plus favorable et se porte garant pour une compensation optimale aux irrégularités du terrain. La polyvalence de la **PROFI CHAMP** permet une plage d'utilisation allant du balayage simple au ramassage avec bac, sans démontage du bac de ramassage.

## Options

- Bac de ramassage grand volume avec lame racleuse en PU, clapet anti-retour (env. + 30% de capacité de remplissage), vidange hydraulique et 3ème roue de soutien et de guidage pour un suivi parfait du sol
- Régulateur de flux (> 90 litres / > 130 litres)
- Orientation latérale (nécessite 1 fonction supplémentaire à double effet)
- Système de pulvérisateur incl. réservoir de 200 / 400 litres et pompe électrique (avec protection contre le fonctionnement à sec)
- Brosse latérale, entraînement hydraulique, repliable
- Brosse latérale incl. orientation latérale hydraulique
- Déflecteur de feuilles
- Grattoir
- Equipement de signalisation (code de la route)
- Couleur spéciale

Données techniques	240	280
Largeur de travail (en position linéale et inclinée)	240/225	280/255
Brosse ø	750	750
Largeur hors tout	266	299
Volume hydraulique (en 160 bar)	56	56
Poids balayage simple*	722	762
Poids incl. bac de ramassage*	904	957
Volume de remplissage	480	550

\* avec l'attelage pour chargeuses sur roues

Données indicatives et non contractuelles.

## Systèmes d'attelage

- Attelage pour chargeuses sur roues, chargeurs télescopiques ou dents de fourche incl. compensateur de niveau 3-D et indicateurs de hauteur
- Plaque d'attelage Unimog DIN 76060, taille 3 et 5, ou attelage Setra incl. vérin de levage et compensateur de niveau
- Triangle d'attelage ou attelage à trois points CAT I/II incl. compensateur de niveau 3-D et indicateurs de hauteur



Moteur intérieur et l'optimisation de l'angle de balayage



Brosse latérale hydraulique, repliable



Compensateur de niveau 3-D



Avec grattoir

# Le champion poids-lourd!

## TUCHEL-SWEEP

PROFI-GIGANT

Pour de  
grandes  
chargeuses sur  
roues &  
tracteurs



**TUCHEL**  
MASCHINENBAU GmbH



# Le pro pour un nettoyage gigantesque!

La balayeuse **PROFI-GIGANT** est conçue pour le nettoyage de grandes surfaces, comme par exemple aéroports, ports, entreprises de recyclage, chantiers et surfaces industrielles. La robustesse de sa conception la rend adapte au nettoyage en conditions difficiles. L'attelage incl. articulation à pendule et mécanisme flottant du balai protège la **PROFI-GIGANT** contre surcharge de véhicules-porteurs lourds et permet de compenser les irrégularités de terrain. Elle est disponible de 260 cm jusqu'à 350 cm. Le balai est équipé de disques de brossage d'un diamètre de 800 mm. L'entraînement s'effectue par deux forts moteurs hydrauliques intérieurs, incl. régulateur flux d'huile. L'ajustage du balai est facile par levier de verrouillage et permet un usage régulier. La polyvalence de la **PROFI-GIGANT** permet une plage d'utilisation allant du simple balayage au ramassage de boues, sans démontage du bac de récupération (soulevage hydraulique du bac, incl. vanne d'arrêt).

## Options

- Bac de récupération avec lame racleuse en PU, clapet anti-retour, vidage hydraulique (vers 2 cylindres incl. vanne d'arrêt pour simple balayage) et 3ème et 4ème roue de soutien et de guidage
- Orientation latérale hydraulique avec 2 vérins (nécessite 1 fonction hydraulique double-effet)
- Système de pulvérisateur avec 2 réservoirs de 200 litres et pompe avec protection contre le fonctionnement à sec (captage de poussière)
- Balai latéral hydraulique pour simple balayage tout près des bordures, incl. segments à ressort, réglage de vitesse et vanne d'arrêt
- Equipement de signalisation (code de la route)
- Couleur spéciale

Données techniques	260	290	320	350
Largeur de travail (en position linéale et inclinée) cm	260/236	290/263	320/290	350/317
Brosse ø mm	800	800	800	800
Largeur hors tout cm	286	325	355	385
Volume hydr. (en 160 bar) l/min.	100	100	100	100
Poids balayage simple* kg	1357	1399	1443	1486
Poids incl. bac de ramassage* kg	1864	1932	2002	2071
Volume de remplissage l	760	850	935	1025

\* incl. système d'attelage chargeuses sur roues

Données indicatives et non contractuelles.

## Systèmes d'attelage

- Attelage rapide pour chargeuses sur roues avec compensateur de niveau 3-D
- Attelage à trois points CAT I/II avec compensateur de niveau 3-D



Idéal également pour des surfaces avec du trafic ferroviaire



Deux forts moteurs hydrauliques intérieurs pour l'entraînement de la brosse



Guidage optimal au sol par le système de compensateur 3-D



Facile ajustage du balai par levier de verrouillage

# Notre grande va réussir!

## TUCHEL-SWEEP

BIG

Pour des  
chargeurs  
compacts &  
chargeuses sur  
roues



  
**TUCHEL**  
MASCHINENBAU GmbH



# Notre remède pour le chaos de déchets!

La pelle **BIG** est spécialement conçue pour votre chargeur compact-/ ou chargeuses sur roues et est équipé de série d'un système d'attelage rapide. Vous pouvez ramasser de grosses quantités de déblais avec la pelle volumineuse. Comparé à toutes les séries de fabrication traditionnelles Tuchel, le principe de la pelle est inversé; pour cette variante, le balai est placé devant le réservoir en forme de pelle. Vos avantages: Le poids des déblais dans la pelle est proche du véhicule-porteur et, de ce fait, une bonne répartition du poids est garantie justement pour les travaux avec le chargeur compact. Une arête sur la pelle permet de se débarrasser des déblais solidifiés. La brosse avec un diamètre de 600 mm (100% en polypropylène, résistant à une forte usure peut être échangée très facilement. La brosse de la **BIG** est commandée par un moteur hydraulique très performant qui est intégré dans l'arbre de la brosse et est, de ce fait, protégée contre toute destruction. En cas d'usure vous pouvez effectuer le reajustage de la brosse facilement. Pour les applications particulièrement difficiles (fraisages de bitume), nous vous proposons un renforcement en option.

## Options

- Renforcement pour l'utilisation continue: Bande d'usure en acier blindé / lame vissable en dessous, durée d'utilisation double grâce à un simple retournement
- Brosse mixte (50% PP, 50% acier)
- Balai latéral avec élément à ressort, mixte 50% polypropylène, 50% acier
- Système de pulvérisateur avec réservoir d'eau de 100 / 200 litres avec protection contre un fonctionnement à sec et panneau de distribution
- Couleur spéciale

Données techniques		120	150	180	210
Largeur de travail	cm	120	150	180	210
Brosse ø	mm	600	600	600	600
Largeur hors tout	cm	146	176	206	236
Volume hydr. (en 160 bar)	l/min.	25	40	40	50
Poids *	kg	393	444	497	545
Poids incl. kit de renforcement*	kg	445	505	567	624
Volume de remplissage	l	300	375	450	525

\* incl. attelage pour chargeurs compacts

Données indicatives et non contractuelles.

## Systèmes d'attelage

- Système d'attelage rapide pour chargeurs compacts-/sur roues
- Attelage pour chargeurs compacts (pour d'autres types que Bobcat)



BIG incl. système d'attelage rapide



Kit de renforcement pour l'utilisation continue



Système de pulvérisateur avec réservoir d'eau 100 / 200 litres



Balai latéral avec élément à ressort, mixte 50% PP / 50% acier

# Balayer sans faire de la poussière!

**TUCHEL-SWEEP**  
IDEAL 650

Pour des  
chariots-élévateurs  
& chargeuses  
sur roues



**TUCHEL**  
MASCHINENBAU GmbH



# Propreté sur mesure idéale!

La balayeuse **IDEAL** a été développée en particulier pour les interventions dans les secteurs Travaux Publics et Industrie. Elle est bien adaptée à l'entretien de grandes surfaces autour de vos bâtiments, parkings et chantiers de toute sorte. Par son faible niveau de poussière l'**IDEAL** se qualifie très bien aussi pour le nettoyage de vos grands espaces intérieurs. Elle s'adapte facilement sur tous chariots-élévateurs ou des chargeuses sur roues.

La conception très robuste de l'ensemble avec son bac de récupération intégré incl. vidange hydraulique se porte garant de sa grande longévité. Le mécanisme flottant du balai présente le coeur de l'**IDEAL**. En particulier la brosse en forme 'V' est capable de ramasser aussi bien des boues croûtées ou poussières fines. Par conséquent, un bon résultat de balayage est toujours assuré. Le moteur hydraulique interne au rotor du balai est protégé contre les dégâts. Les trois roues de support et de soutien sont des gages supplémentaires garantissant un guidage parfait au sol.

## Options

- Système de pulvérisateur avec réservoir d'eau de 100 / 200 litres et pompe à eau avec protection contre le fonctionnement à sec
- Balai latéral avec entraînement hydraulique
- Roues renforcées ø 250x80 mm pour des conditions de travail difficiles
- Equipement de signalisation (code de la route)
- Système hydraulique propre incl. bac à huile
- Couleur spéciale

Données techniques		130	150	180	210
Largeur de travail	cm	130	150	180	210
Brosse ø	mm	650	650	650	650
Pression hydraulique	bar	25	25	25	30
Volume hydr. (en 160 bar)	l/min.	160	160	160	160
Poids*	kg	455	479	516	556
Volume de remplissage	l	210	240	290	335

\* incl. attelage des dents de fourche

Données indicatives et non contractuelles.

## Systèmes d'attelage

- Attelage dents de fourche incl. compensateur de niveau 3-D
- Attelage combiné dents de fourche et chargeuses sur roues incl. compensateur de niveau 3-D



Compensateur de niveau 3-D dans le système d'attelage (standard)



Vidange hydraulique du bac de ramassage (standard)

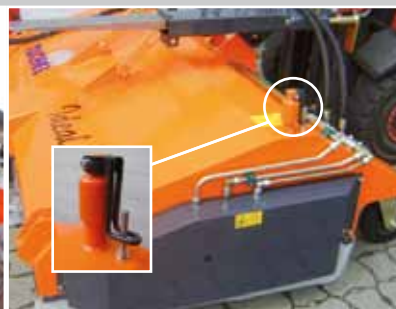

Ajustage facile du balai incl. mécanisme flottant par levier de verouillage



Brosse spéciale à la forme «V» pour des grosses boues, croûtes et fines poussières

# Vous avez déjà balayé aujourd'hui!

## TUCHEL-SWEEP

SOLO

Pour des  
chariots-élévateurs,  
tracteurs et  
valets de ferme



  
**TUCHEL**  
MASCHINENBAU GmbH



# Efficace - Rapide - Simple.

Vous avez déjà balayé aujourd'hui? Notre nouveau balai à pousser **SOLO** de la gamme TUCHEL-SWEEP est une alternative performante par rapport au balayage classique. Il a été conçu pour l'agriculture, les paysagistes, le bâtiment, l'industrie, la foresterie, la horticulture, l'entretien équestre et les jardins zoologiques. Le **SOLO** balaie des ordures grossières, des céréales, de l'ensilage de maïs, du gravier, des copeaux, des plaquettes de bois etc. d'une manière efficace, approfondie et fiable.

Données techniques		150	190	230	280
Largeur de travail	cm	150	190	230	280
Profondeur	cm	71	71	71	71
Rangées de brosse	pièces	11	11	11	11
Poids	kg	110	133	156	185

Données indicatives et non contractuelles.

## Systèmes d'attelage

- Dents de fourche pour chariots-élévateurs
- Système d'attelage pelle
- Système d'attelage à trois points
- Système d'attelage pour valets de ferme



Système d'attelage pelle



Adaptateur à trois points



Système d'attelage pour valets de ferme



Brosse

# Elimine les mauvaises herbes

## TUCHEL-SWEEP

WB 750

Pour  
chargeuses,  
véhicules  
collectivités,  
tracteurs  
micro-tracteur  
mini-pelles et  
épareuses



**TUCHEL**  
MASCHINENBAU GmbH



# Efficace et respectueux de l'environnement

La nouvelle brosse de désherbage frontal pour chargeuses, tracteurs et mini-pelles permet de désherber efficacement et simplement sans produits chimiques.

La brosse a un diamètre de 750 mm et est équipée de brin d'acier gainée pour un résultat optimal sans abîmer le support.

Pour accéder aux endroits exigus, la machine peut éventuellement disposer d'un déport latéral hydraulique de 450 mm pilotable en cabine, tout comme la tête qui elle peut être inclinable hydrauliquement pour suivre au mieux les différences de profondeur des caniveaux.

Enfin tout autour est présent une tôle a andain réglable arrondie pour éviter les projections.

## Options

- Brosse en torons d'acier pour usage intensif
- Inclinaison hydraulique de la tête de désherbage
- Déport latérale de 450 mm hydraulique
- Roue de jauge diam. 200 x 50 mm pour petits porteurs
- Roue de jauge renforcée diam. 250 x 80 mm pour grands travaux
- Régulateur de vitesse de la brosse pour un travail précis
- Electrovanne 12v pour porteurs qui ont un seul circuit hydraulique disponible
- Electrovanne 12v pour porteurs qui ont que deux circuits hydrauliques disponible
- Couleur spéciale

Données techniques		
Diamètre de brosse ø	mm	750
Types de brosse standard		Brosse fil plat d'acier gainée
rotation		Droite et gauche
Moteur		Moteur hydraulique Danfoss industriel
Débit d'huile minimum requis		20 l / min à 180 bars
Déport latéral (Pas pour la version mini-pelle)		Mécanique jusqu'à 450mm
Planche a andain réglable		inclus

Données indicatives et non contractuelles.

## Systèmes d'attelage

- Attache rapide pour mini pelle jusqu'à 6t
- Attelage à 3 points pour tracteurs cat. I et II
- Triangle d'attelage pour tracteurs
- Platine rapide pour tracteur tondeuses
- Platine rapide pour mini-chargeurs
- Attache pour véhicules communales
- Dents de fourches 150 x 60 mm



Inclinaison mécanique et hydraulique en option



Plastique de protection pour une durée de vie et rigidité accrue



Remplacement rapide et facile de la brosse



Défecteur réglable

# Vite sans neige...

## TUCHEL-SNOW

L-SK

Pour  
de petits tracteurs,  
valets de ferme  
& chariots-  
élevateurs



**TUCHEL**  
MASCHINENBAU GmbH



# ... pour peu d'argent.

La lame à neige **L-SK** a été conçue pour l'attelage à votre valet de ferme et aux petits chariots-élévateurs, ainsi qu'au Tuchel-Trac. Les multiples systèmes d'attelage assurent une adaptation optimale à votre véhicule-porteur. Equipement de base incl. segments à ressort en PU (polyuréthane), orientation latérale mécanique et patins incl. réglage en hauteur.

Données techniques		125	155	185
Largeur totale	cm	125	155	185
Largeur de déneigement (en position linéale et sous inclinaison)	cm	125/ 107	155/ 133	185/ 160
Poids*	kg	84	97	110
Hauteur	cm	50		
Inclinaison	dégré	jusqu'à 30°		

Données indicatives et non contractuelles.

\* sans système d'attelage

## Options

- Orientation latérale hydraulique (nécessite 1 fonction double-effet)
- Compensateur de niveau
- Roues de soutien et de guidage (ø 150 x 50 mm)
- Equipement de signalisation; code de la route (drapeaux et portes-drapeaux, feux de position)
- Couleur spéciale

## Systèmes d'attelage

- Attelage à trois points
- Triangle d'attelage
- Attelage pour valets de ferme incl. compensateur de niveau et à pendule
- Attelage pour dents de fourches de chariots-élévateurs

### Tous les avantages en un coup d'oeil:

- Protecteurs latéraux droite et gauche (compris dans l'équipement de base)
- Segments à ressort, insensibles à la neige glacée
- Lame racleuse avec angle d'inclinaison optimal, pour un résultat de déneigement parfait
- Bords arrondis sur les côtés et en haut, pour une grande stabilité
- Roues de soutien et de guidage au lieu de patins, sur demande



Bords arrondis sur les côtés et en haut, pour une grande stabilité



Segments à ressort, insensibles à la neige glacée



Patins



Orientation latérale hydraulique

# Le petit prof de neige!

**TUCHEL-SNOW**  
**SK-K**

Pour de petits  
tracteurs, valets  
de ferme, chargeuses  
sur roues, chariots-  
élévateurs & véhicules  
de collectivités



**TUCHEL**  
MASCHINENBAU GmbH



# Déneigement speed de vos propriétés!

La lame à neige **SK-K** avec lame racleuse en PU (polyuréthane), également disponible avec lame racleuse en acier, est l'outil idéal pour le déneigement de vos collectivités. Un système de sécurité à ressort protège la lame contre les accidents au déneigement (p.ex. obstacles invisibles sous la couche de neige). Ses multiples largeurs de travail et systèmes d'attelage assurent une adaptation optimale à votre véhicule-porteur. La lame **SK-K** est très compacte et est en particulier idéal pour déneiger les pistes cyclables, les rues et chemins étroits ou les parkings. Equipement standard incl. des roues de soutien et de guidage réglables en hauteur qui garantissent un déneigement sans dégradation du revêtement routier.

## Options

- Orientation latérale hydraulique (nécessite 1 fonction double-effet) < avec soupape de limitation de pression sur demande >
- Roues de soutien et de guidage < usage intense > (ø 200 x 50 mm)
- Equipement de signalisation; code de la route (drapeaux et portes-drapeaux, feux de position)
- Couleur spéciale

Données techniques		150	180	200	225
Largeur totale	cm	150	180	200	225
Largeur de déneigement (en position linéale et sous inclinaison)	cm	150/ 132	180/ 159	200/ 176	225/ 198
Poids*	kg	186	213	223	235
Hauteur	cm	70			
Inclinaison	dégré	jusqu'à 30			

\* sans système d'attelage

Données indicatives et non contractuelles.

## Systèmes d'attelage

- Attelage à trois points
- Triangle d'attelage
- Plaque d'attelage pour des collectivités
- Attelage pour dents de fourches de chariots-élévateurs
- Attelage pour valets de ferme / attelage rapide incl. compensateur de niveau (pour de petites chargeuses sur roues)

## Tous les avantages en un coup d'oeil:

- Protecteurs latéraux droite/gauche compris dans l'équipement de base
- Lame racleuse avec angle d'inclinaison optimal, pour un résultat de déneigement parfait
- Bords arrondis sur les côtés et en haut, pour une grande stabilité



Orientation latérale hydraulique



Roues de soutien et de guidage stables



Bords arrondis sur les côtés et en haut, pour une grande stabilité



Attelage pour valets de ferme incl. compensateur de niveau

# Un prof avec des segments à ressort!

Pour de  
petits tracteurs,  
valets de ferme,  
chargeuses sur roues,  
chariots-élévateurs  
& véhicules de  
collectivités

## TUCHEL-SNOW

SK-F





# Déneigement en un rien de temps!

La lame **SK-F** avec des segments à ressort, insensibles à la neige glacée en PU (polyuréthane) est équipée en série des roues de soutien et de guidage réglables en hauteur. L'outil est disponible sur demande avec une lame spéciale très résistante pour des collectivités ou avec une lame racluse en acier. L'angle d'inclinaison optimal assure un déneigement facile. Les bords arrondis sur les côtés et en haut de la lame rendent l'outil encore plus stable. Les multiples largeurs de travail et systèmes d'attelage assurent une adaptation optimale à votre petit tracteur, mais également aux valets de ferme, aux chariots-élévateurs et aux petits véhicules de collectivités. Les protecteurs latéraux sur les deux côtés de la lame à neige **SK-F** la protègent contre des dégâts.

## Options

- Orientation latérale hydraulique (nécessite 1 fonction double-effet)  
< avec soupape de limitation de pression sur demande >
- Roues de soutien et de guidage < usage intense > (ø 200 x 50 mm)
- Equipement de signalisation; code de la route (drapeaux et portes-drapeaux, feux de position)
- Couleur spéciale

Données techniques	150	180	200	225
Largeur totale cm	150	180	200	225
Largeur de déneigement (en position linéale et sous inclinaison) cm	150/132	180/154	200/176	225/198
Poids* kg	205	225	240	255
Hauteur cm	70			
Inclinaison degré	jusqu'à 30			

\* sans attelage

Données indicatives et non contractuelles.

## Systemes d'attelage

- Attelage à trois points
- Triangle d'attelage
- Plaque d'attelage pour des véhicules de collectivités
- Attelage pour dents de fourches de chariots-élévateurs
- Attelage pour valets de ferme / attelage rapide incl. compensateur de niveau (pour de petites chargeuses sur roues)

## Tous les avantages en un coup d'oeil:

- Protecteurs latéraux droite et gauche compris dans l'équipement de base
- Segments à ressort, insensibles à la neige glacée
- Lame racluse avec angle d'inclinaison optimal, pour un résultat de déneigement parfait
- Bords arrondis sur les côtés et en haut, pour une grande stabilité



Roues de soutien et de guidage réglables en hauteur



Attelage à trois points



Segments à ressort, insensibles à la neige glacée



Bords arrondis sur les côtés et en haut

# Amoureux de neige!

# TUCHEL-SNOW

L-SF

Pour des  
chargeuses sur  
roues / télescopiques,  
tracteurs, chariots-  
élevateurs, &  
Unimogs



**TUCHEL**  
MASCHINENBAU GmbH



# La neige est fantastique...

...car avec la nouvelle lame à neige **L-SF** on vous garantit déneigement efficace et facile. Afin de répondre à vos exigences, la lame à neige **L-SF** est équipée en série d'un système de sécurité et d'une lame racleuse en vulkollan. On a optimisé l'angle d'inclinaison pour obtenir un glissement doux et excellent. Le système de sécurité à ressort anti-givrage vous permet une économie de temps énorme, sans dégivrage préalable fatigant. Des protecteurs latéraux renforcés à droite et à gauche protègent la lame des accidents au déneigement (p.ex. obstacles invisibles sous la couche de neige). L'orientation latérale à droite et gauche se règle mécaniquement. Les roues extra stables évitent une dégradation du revêtement routier.

Données techniques	200	225	250	275	300	
Largeur (en position linéale et sous inclinaison) cm	210/ 181	235/ 203	260/ 224	285/ 245	310/ 267	
Largeur de raclage (en position linéale et sous inclinaison) cm	200/ 173	225/ 194	250/ 215	275/ 237	300/ 258	
Poids*	kg	367	392	417	437	462
Hauteur	cm	82	82	82	82	82
Inclinaison	dégré	à 30	à 30	à 30	à 30	à 30

\* sans attelage

Données indicatives et non contractuelles.

## Options

- Orientation latérale hydraulique (sur demande avec soupape de limitation de pression / nécessite 1 fonction hydraulique double-effet)
- Compensateur de niveau
- Roues de guidage et de soutien ø250 x 80 mm, „usage intense“
- Déflecteur de neige (toîle en plastique) pour assurer de bonnes conditions de visibilité pour le conducteur
- Equipement de signalisation, code de la route (portes-drapeaux et drapeaux, feux de position)
- Lame racleuse spéciale (durée de vie accrue et haute résistance) assure un fonctionnement de raclage excellent
- Couleur spéciale

## Systèmes d'attelage

- Attelage rapide pour chargeuses sur roues / télescopiques incl. système flottant à roulements à billes et indicateurs de hauteur
- Attelage à 3-points (attelage fixe ou système flottant à roulements avec indicateurs de hauteur)
- Triangle d'attelage (attelage fixe ou système flottant à roulements avec compensateur de niveau)
- Plaque d'attelage pour Unimog, taille 3/5 incl. cylindre de levage et compensateur de niveau pour un guidage parfait au sol
- Dents de fourche



Indicateurs de hauteur



Sécurité à ressort anti-givrage; lame racleuse en vulkollan standard



Béquille



Roues de soutien et de guidage, réglables en continu



Plusieurs systèmes d'attelage disponibles

# La maîtrise de la neige!

# TUCHEL-SNOW

SF

Pour des  
chargeuses sur roues /  
télescopiques, tracteurs,  
chariots-élévateurs  
& véhicules de  
collectivités



**TUCHEL**  
MASCHINENBAU GmbH



# Déneigement efficace pour les grosses quantités de neige!

La lame à neige **SF** est équipée en série d'un système de segments à ressort et assure un déneigement rapide. En même temps un système de sécurité protège la **SF** contre les accidents au déneigement (p.ex. obstacles invisibles sous la couche de neige). Sur demande, la lame à neige SF peut être équipée d'une lame spéciale en PU (polyuréthane) ou d'une lame KÜPER (caoutchouc avec des infusions de corindon) pour des collectivités - tous les deux lames vous assurent une longue durabilité et offrent un glissement excellent, ou bien d'une lame en acier. La réglage de l'hauteur de la lame s'effectue par les roues. Des roues renforcées (usage intense) vous permettent d'éviter une dégradation du revêtement routier.

## Options

- Orientation latérale hydraulique (nécessite 1 fonction double-effet) < avec soupape de limitation de pression sur demande >
- Soupape piloté
- Patins
- Roues de soutien et de guidage „usage intense“ ø 310 x 105 mm
- Guide pour neige (toîle plastique) pour de bonnes conditions de visibilité pour le conducteur
- Equipement de signalisation; code de la route (drapeaux et portes-drapeaux, feux de position)
- Couleur spéciale

Données techniques		250	275	300	325	350
Largeur totale	cm	250	275	300	325	350
Largeur de déneigement (en position linéale et sous inclinaison)	cm	250/ 215	275/ 237	300/ 258	325/ 280	350/ 301
Poids*	kg	467	497	522	547	572
Hauteur	cm	108				
Inclinaison	dégré	jusqu'à 30				

\* sans attelage

Données indicatives et non contractuelles.

## Systèmes d'attelage

- Attelage à trois points
- Triangle d'attelage
- Plaque d'attelage pour des véhicules de collectivités
- Attelage pour dents de fourches de chariots-élévateurs
- Attelage pour chargeuses sur roues / chargeurs télescopiques

## Tous les avantages en un coup d'oeil:

- Segments à ressort insensibles à la neige glacée
- Lame racleuse avec angle d'inclinaison optimal, pour un résultat de déneigement parfait
- Bords arrondis sur les côtés et en haut, pour une grande stabilité
- Cylindre pivotant renforcé



Lame racleuse spéciale très résistante pour des collectivités



Systèmes d'attelage pour des divers véhicules-porteurs



Roues de soutien et de guidage réglables en hauteur



Roue de soutien et de guidage „usage intense“

# Ça marche super!

## TUCHEL-SNOW

### VARIO

Pour de  
petits tracteurs,  
unimogs &  
chariots-  
élevateurs



**TUCHEL**  
MASCHINENBAU GmbH



# Pour un déneigement surtout!

Le lame chasse-neige **VARIO** est approprié pour un déneigement flexible. L'orientation latérale, sécurisé par des boules d'azotes, permet d'utiliser le chasse-neige, qui est divisé en deux ailes, en position V-, Y- ou bien rectiligne. Equipement de base incl. un système de sécurité à ressort en PU (polyuréthane), prévu comme protection contre les accidents au déneigement (p.ex. obstacles invisibles sous la couche de neige). Des roues de soutien et de guidage réglables en hauteur œuvrent efficacement pour un déneigement sans dégradation du revêtement routier. Multiples systèmes d'attelage de la maison Tuchel vous permettent un attelage facile à votre véhicule-porteur.

## Options

- Commutateur électromagnétique pour des véhicules-porteurs avec seulement 1 fonction hydraulique double-effet
- Compensateur de niveau
- Patins
- Roues de soutien et de guidage, extra stables (ø 200 x 80 mm, acier soudé - à partir de 260 cm ø 310 x 105 mm)
- Equipement de signalisation; code de la route (drapeaux et portes-drapeaux, feux de position)
- Couleur spéciale

Données techniques	150	180	210	260	320	370
Largeur de déneigement en position linéale cm	150	179	218	268	318	368
Largeur de déneigement en position V cm	135	161	199	226	273	281
Largeur de déneigement en position Y cm	135	160	193	222	257	320
Hauteur chasse-neige centre/côté cm	64/ 73	64/ 73	77/ 91	77/ 93	77/ 96	83/ 97
Inclinaison (arrière/avant) degré	28/ 27	28/ 27	26/ 28	34/ 34	32/ 36	41/ 30
Poids kg	254	278	362	435	518	598

Données indicatives et non contractuelles.

## Systèmes d'attelage

- Attelage à trois points
- Triangle d'attelage
- Plaque d'attelage incl. système de levage
- Attelage pour dents de fourches de chariots-élévateurs
- Attelage pour valets de ferme / attelage rapide incl. compensateur de niveau (pour de petites chargeuses sur roues)

## Tous les avantages en un coup d'oeil:

- Segments à ressort, insensibles à la neige glacée
- Lame racleuse avec angle d'inclinaison optimal, pour un résultat de déneigement parfait
- Bords arrondis sur les côtés et en haut, pour une grande stabilité
- A côté de la lame en PU (polyuréthane) il y a en option une lame spéciale très résistante pour des collectivités, (caoutchouc avec des infusions de corindon <lame KÜPER>)



Segments à ressort, insensibles à la neige glacée



Orientation latérale des ailes pliables



Protecteurs latéraux droite/gauche



Avec équipement de signalisation; code de la route (drapeaux et portes-drapeaux, feux de position)

# Brisez la glace!

Pour  
chargeuses  
et  
tracteurs

## TUCHEL-SNOW

Saleuse TS 120 / 200



  
**TUCHEL**  
MASCHINENBAU GmbH



# Le déneigement devient facile!

Les deux saleuses TS120 et 200 ont une capacité de 120 et 200L à ras et peuvent être installées en seulement quelques étapes. Alimentées par un moteur coupleux la saleuse peut épandre jusqu'à plus de 6m suivant la matière. La vitesse du disque est réglable facilement et confortablement depuis la cabine du chauffeur.

La quantité de matière est ajustable aussi depuis le boîtier de commande en cabine. Clairement définie dans le boîtier la saleuse épandra la réelle quantité demandée et uniformément.

Le nouveau agitateur à l'intérieur de la cuve est développé spécialement pour lutter contre les effets de dome et de bourrage.

Tous les éléments en contact avec le sel sont de haute qualité et en acier-inoxydable avec alliage de molybdène pour protéger la TS 120/200 contre la corrosion.

Les avantages de notre ensemble lame/balayeuse et saleuse électrique en déneigement proviennent de la longue expérience de Tuchel dans ce domaine là.

Données techniques		120	200
Capacité de stockage	l	120	200
Puissance	Volt	12	12
Largeur	cm	67	67
Hauteur	cm	105	131
Poids*	kg	50	59

\* sans attelage

Measurements and weights are approx. and non-binding.

## Options:

- 24 volt
- Couleur spéciale
- Unité d'éclairage

## Systèmes d'attelages

- Attelage trois points
- Barre d'attelage, pliable



Agitateur



Boîtier de contrôle



Dépotage rapide et nettoyage



Disque d'épandage

# Le multitalent!

**TUCHEL-TRAC®**  
**TRIO**

L'outil  
universel pour:  
l'agriculture,  
l'entretien équestre,  
entretien de  
paysages ...



**TUCHEL**  
MASCHINENBAU GmbH



# Le multitalent!

Il est important à vous de disposer d'outils de travail performants, maniables, utilisables rapidement et professionnels? Nous avons ce qu'il vous faut: Le véhicule-porteur **Tuchel-Trac TRIO** est idéal pour minimiser les gros travaux physiques dans les domaines de l'agriculture, de l'aménagement des paysages et des travaux-publics ou du bâtiment. Grâce à la conception compacte, vous avez vue sur tout depuis le siège du conducteur et les changements d'outil sont à portée du main. Notre tricycle se distingue par son entraînement trois roues motrices, sa roue arrière pivotable et sa direction hydraulique. Vous pouvez utiliser le **Tuchel-Trac TRIO** sur des terrains lourds et dans des endroits très étroits. Deux circuits de commande hydrauliques à double effet garantissent un travail rapide et puissant. Les manettes de l'hydraulique de fonctionnement sont placées très ergonomiques, juste à côté du siège réglable. Grâce au capot moteur complètement pivotant, il est facile d'accéder avec différentes pièces pour la maintenance et l'entretien. Avec le Tuchel-Trac, vous possédez un véhicule-porteur puissant et facile à manier.

## Options

- Pneumatiques pour gazon
- Poids arrières
- Crochet
- Arceau de sécurité
- Toît de protection
- Phare de travail
- Equipement de préchauffage de moteur

Données techniques		2 cylindres
Moteur	kW (Cv)	10,3 (14) à 3200 tr/min
Débit hydraulique	l/min	25 à 3200 tr/min
Capacité du réservoir hydraulique	l	65
Largeur/ rayon de braquage	cm	92 / 146 (183)
Poids	kg	642 (prêt pour l'opération)

Données techniques		3 cylindres
Moteur	kW (Cv)	10,3 (14) à 3200 tr/min
Débit hydraulique	l/min	25 à 3200 tr/min
Capacité du réservoir hydraulique	l	65
Largeur/ rayon de braquage	cm	92 / 146 (183)
Poids	kg	680 (prêt pour l'opération)

Données indicatives et non contractuelles.

## Equipement

- Moteur diesel Kubota  
14 CV (2 cylindres) ou 20 CV (3 cylindres)
- Tout-terrain  
(entraînement hydraulique)
- Deux vitesses
- Direction hydraulique
- Deux circuits de commande à double effet,  
un retour libre



Lame à neige



Brosse de désherbage



Passe partout



Travail économique

# Accessoires pour l'étable.

**TUCHEL-TRAC**<sup>®</sup>  
**TRIO**

Numéro 1 dans le secteur confort de vaches: raclage des grilles, balayage des logettes surélevées et paillage de sciure et chaux en une opération!

## Entretien des étables

- Ne plus de travail manuel
- Économie de temps grâce à la distributrice avec racleur et balai latéral tout dans un passage racler, nettoyer et pailler
- Des vaches plus propres et en meilleure santé par des logettes propres (donc moins des maladies)
- Des économies du matériel distribué par nettoyage et dosage optimal (paille hachée, sciure, farine de paille, mélange de chaux et paille,...)
- Caillebotis toujours propres avec le racleur à lisier (moins des maladies de pattes)
- Passage sur des caillebotis de faible charge
- Meilleure acception et gestion du fourrage par aération et avancement du fourrage avec la vis de fourrage
- Couloir de fourrage propre

### Pailleuse avec remplissage automatique: „E”

- Volume de base: 450 litres ,  
- rehausse +170 / - rehausse +375 l
- Lame à lisier: largeur de travail 1450 mm
- Balai latéral ø 750 ou 850 mm, ajustage hydraulique par vérin hydraulique incl. basculeur
- Vitesse de l'arbre de l'agitateur et du tapis réglable en vitesse continue



### Pailleuse L pour sciure / chaux

- Volume: 160 litres
- Lame à lisier: largeur 1450 mm
- Balai latéral ø 750 ou 850 mm, réglable mécaniquement par main ou hydraulique par vérin



### Vis à fourrage

- Largeur 110 cm
- palier sur les deux côtés
- Lame de nettoyage derrière la vis



### Lame à lisier double

- Largeur 130 cm, réglable, hauteur 35 cm
- Option: balai latéral hydraulique



Lame à lisier double



Moins des maladies de pattes par des caillebotis propres



Racler des caillebotis – nettoyer et pailler des logettes tout dans un passage



Distributeur de sciure „E” avec balai latéral, racleur à lisier et béquille



# Pour la cour de ferme.

## TUCHEL-TRAC®

### TRIO

Le Tichel-Trac TRIO minimise tous les travaux d'entretien:

#### Vos avantages sur la ferme, l'industrie, communauté et jardinage:

- Propreté dans les cours de ferme, parcs, cimetières, centre équestres, trottoirs...
- Nettoyage simple de coins et de recoins à l'aide des balais latéraux ou radiaux
- Déneigement dans les entrées de cours, balais latéraux ou radiaux
- Bords de chemins bien entretenus et pelouses faciles grâce à la tondeuse, broyeur

#### Balayeuse

- Largeur de travail: 120 cm
- Brosse ø 400 mm, 100 % PP
- Bac de ramassage, vidange mécanique ou hydraulique
- Orientation mécanique ou hydraulique
- Balai latéral (hydr.), 100 % PP



#### Radiale

- Largeur de travail: ø 120 cm
- Brosse 100 % PP



#### Brosse de désherbage

- ø 750 mm
- Ajustage hydraulique
- Avec caoutchouc protecteur
- Différents types des brosse disponible



#### Godet à déversement en hauteur

- Largeur: 102 cm
- Volume: 210 l
- Vidange hydraulique



#### Racleur caoutchouc

- Largeur de travail: 160 cm
- Ajustage hydraulique



#### Lame à neige

- Largeur de travail: 125 cm
- Orientation latérale hydraulique (en option)



Balayeuse



Brosse de désherbage



Racleur caoutchouc



# Puissant - compact - maniable.

## TUCHEL-TRAC

MINI 2

Pour  
l'entretien des  
étables & des  
propriétés



**TUCHEL**  
MASCHINENBAU GmbH



# Une merveille!

Puissant, compact, maniable et rapide, c'est notre nouveau **MINI 2**. Le **MINI 2** est équipé d'origine avec traction hydrostatique avant. Avec la direction arrière le **MINI 2** tourne sur un rayon de seulement 490 mm. Grâce à l'attelage rapide vous pouvez monter et démonter les outils avec très peu d'effort et sans utilisation d'outillage. Avec le **MINI 2** vos besognes sur la ferme sont vite accomplis. Un allègement du travail rapide et confortable!

## Tous les avantages en un coup d'oeil:

- Compteur d'heures
- Clé de contact résistante aux éclaboussures
- Direction robuste, mécaniquement par engrenage et tringlerie de direction
- Système d'attelage rapide (Échangeement d'outils depuis le siège du conducteur possible)
- Réglage du siège sans aucun outillage
- Le moteur est aisément accessible pour un maximum de facilité d'entretien
- Disposition claire des éléments de commande
- Volant avec bouton de direction intégré
- Pédale ergonomique pour l'entraînement de traction
- Courroie de transmission à tendeur automatique
- Montage confortable et démontage du véhicule

Données techniques		MINI 2 M
Dimensions (sans outils)	mm	la: 830 x lo: 1680 x h: 1260
Moteur		Briggs & Stratton Series 950 E 4,9 kW (6,6 CV / 3600 trs/min) Démarreur électrique et Lanceur à retour automatique
Entraînement		traction avant hydrostatique par courroie trapézoïdale
Relevage		mécanique
Prises hydrauliques		---
Poids	kg	250
Rayon de braquage (à l'intérieur)	mm	490

Données techniques		MINI 2 H
Dimensions (sans outils)	mm	la: 830 x lo: 1680 x h: 1260
Moteur		Honda GXV 340 6,6 kW (9 CV / 3600 t/min) Démarreur électrique et Lanceur à retour automatique
Entraînement		traction avant hydrostatique par courroie trapézoïdale
Relevage		hydraulique
Prises hydrauliques		1 x double-effet (9,8 l / 180 bars)
Poids	kg	280
Rayon de braquage (à l'intérieur)	mm	490

Données indicatives et non contractuelles.

## Options:

- Racleur 105 cm, À la forme V, avec double lèvre résistant en PU (polyuréthane)
- Racleur 105 cm (modèle comme ci-dessus) avec balai déporté ø 850 mm, 100% PP, monté sur le racleur, pivotement hydraulique, orientable par levier (seulement pour H)
- Lame à repousser le fourrage / lame à neige 135 cm, orientable à droite / à gauche, lame racleuse très résistante pour repousser le fourrage & pour nettoyer la table de fourrage en même temps; Également applicable pour le déneigement
- Lame à repousser le fourrage / lame à neige 135 cm, (modèle comme ci-dessus) incl. orientation latérale hydraulique (seulement pour H)
- Balai radial 105 cm, 100% PP, peinture par poudre, entraînement hydraulique, rotation à droite/ à gauche (seulement pour H)
- Balai radial 105 cm, (modèle comme ci-dessus) incl. déflecteur pour un nettoyage approfondi d'allée l'alimentation (seulement pour H)
- Brosse de désherbage ø 750 mm (seulement pour H)



Frein de stationnement



Disposition claire des éléments de commande



Brosse de désherbage



Pédale ergonomique

# Pousser, Balayer, Nettoyer!

Pour la  
maison &  
la ferme!

## TUCHEL-TOOL

FARM-CLEAN



  
**TUCHEL**  
MASCHINENBAU GmbH



# Maniable, efficace et puissant!

La commande directe sans câbles et les grandes roues à crampons assurent un rendement maximal de la machine. L'équipement de base comprend l'avancement hydraulique et des connexions hydrauliques pour les outils adaptables. Le montage ou démontage s'effectue sans outillage.

## Options

- **Le Racleur en V**, 100 cm / hauteur 20 cm, avec lame racleuse à double lèvre, incl. compensateur de niveau, galvanisé, garantit un nettoyage facile et rapide des caillebotis, même dans les espaces réduites.
- **Lame à repousser le fourrage**, 110 cm / hauteur, 40 cm, orientation à droite/gauche, incl. compensateur de niveau, peinture par poudre, avec lame racleuse résistante; sert à repousser le fourrage et maïs également à nettoyer l'auge.
- **Lame à neige**, 95 cm / hauteur 40 cm, orientation à droite et gauche, avec lame racleuse résistante, incl. compensateur de niveau, peinture par poudre.
- **Balayeuse axiale**, 75 cm et 100 cm, entraînement hydraulique, diamètre de brosse 320 mm, peinture par poudre, orientation à droite et gauche, incl. compensateur de niveau.
- **Bac de ramassage**, pour balayeuses axiales, 75 cm et 100 cm, peinture par poudre, incl. lame racleuse.
- **Radiale**,  $\varnothing$  80 cm, 100% PP, peinture par poudre, entraînement hydraulique, avec rotation à droite ou à gauche.

Données Techniques	
Moteur	Moteur à essence Honda 5,5 CV
Traction à roues	hydraulique, en avant / à l'arrière
Vitesses de marche	1 (on option réglable en continu)
Largeur totale	1.000 mm (pour racleur)
Connexions hydrauliques	1 fonction double-effet

Données indicatives et non contractuelles.

**SEITENKEHRBESSEN S. PREISLISTE!**



Racleur avec lame racleuse double, incl. compensateur de niveau avec déflecteur de bordure roulant



Lame de fourrage

Multiples possibilités d'utilisation



Attelage rapide et 1 fonction hydraulique double-effet standard



Guidon ajustable avec marche avant / arrière

# Brosses / Arbres-Balais

## Brosse - Vue d'ensemble des divers types

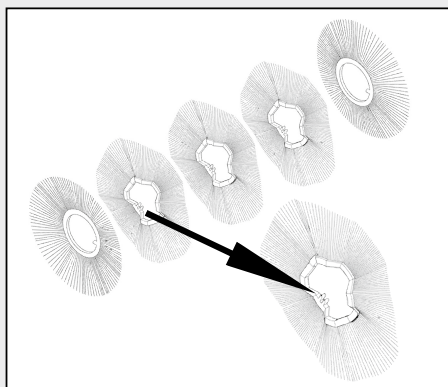

Beeline

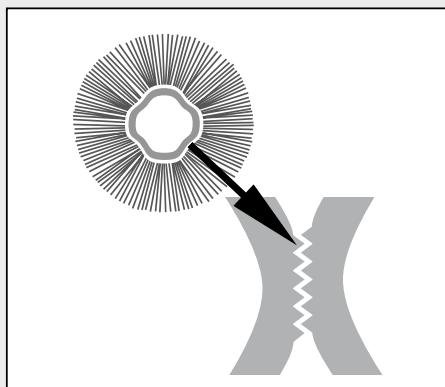

WaveLine avec le système de CrownLock

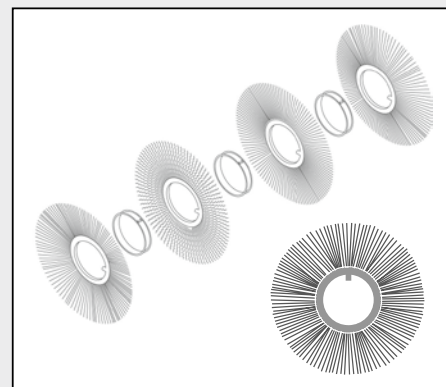

PP ou PP / Acier

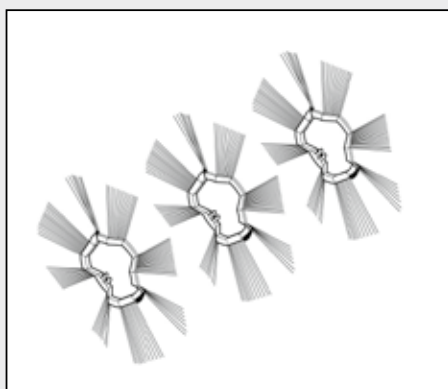

Snowline

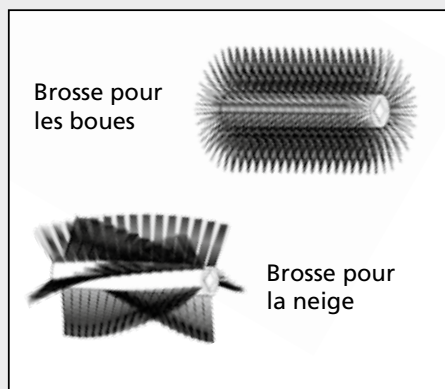

Brosse pour les boues

Brosse pour la neige

Segments de brosse

## Arbres-Balais - Vue d'ensemble des divers types

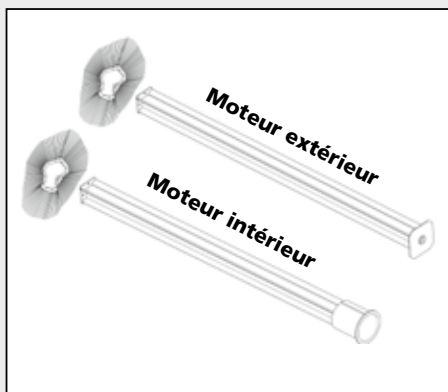

Arbre-balai pour des éléments de brosse

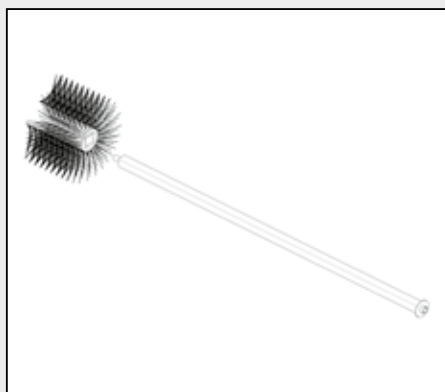

Arbre-balai pour des segments de brosse



# Accouplements hydraulic / Attelage die triangle

Accouplement SVK - (taille 3 = standard, d'autres types sur demande)

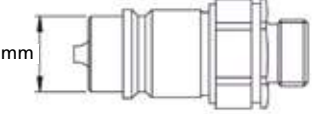
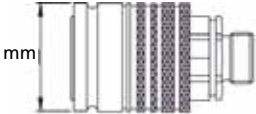
Raccord mâle	Raccord femelle
 <p>mm</p> <p>Taille 2 = <math>\varnothing</math> 17,2 mm            Taille 3 = <math>\varnothing</math> 20,5 mm            Taille 4 = <math>\varnothing</math> 29 mm</p>	 <p>mm</p> <p>Taille 2 = <math>\varnothing</math> 31 mm            Taille 3 = <math>\varnothing</math> 38 mm            Taille 4 = <math>\varnothing</math> 48 mm</p>

Accouplement par bague fileté

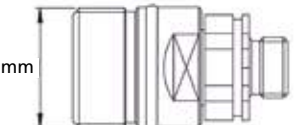
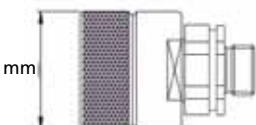
Raccord femelle	Raccord mâle
 <p>mm</p> <p>Taille 1 = <math>\varnothing</math> M 24x2            Taille 3 = <math>\varnothing</math> M 36x2            Taille 4 = <math>\varnothing</math> M 42x2            Taille 5 = <math>\varnothing</math> M 48x3</p>	 <p>mm</p> <p>Taille 1 = <math>\varnothing</math> 35 mm            Taille 3 = <math>\varnothing</math> 42 mm            Taille 4 = <math>\varnothing</math> 48 mm            Taille 5 = <math>\varnothing</math> 55 mm</p>

Accouplement Flat-Face - (étanche aux gouttes)

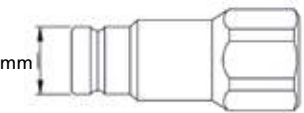
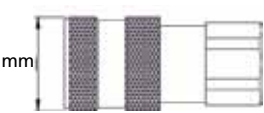
Raccord mâle	Raccord femelle
 <p>mm</p> <p>Taille 1 = <math>\varnothing</math> 16,1 mm            Taille 2 = <math>\varnothing</math> 19,7 mm            Taille 3 = <math>\varnothing</math> 24,5 mm            Taille 4 = <math>\varnothing</math> 30 mm</p>	 <p>mm</p> <p>Taille 1 = <math>\varnothing</math> 28 mm            Taille 2 = <math>\varnothing</math> 32 mm            Taille 3 = <math>\varnothing</math> 38 mm            Taille 4 = <math>\varnothing</math> 48 mm</p>

Triangle d'attelage selon ISO 11001-2

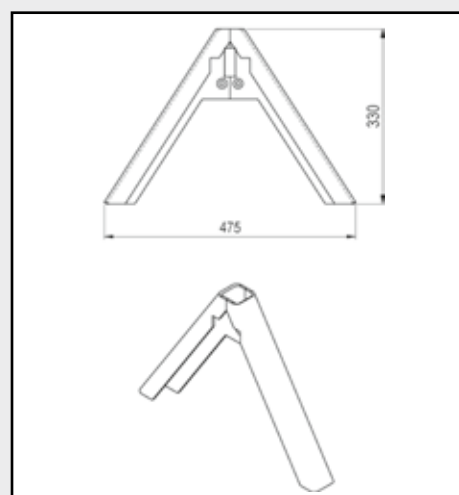

Triangle d'attelage:  
CAT communal

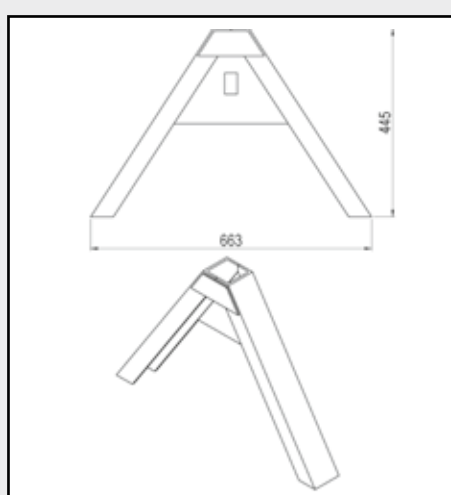

Triangle d'attelage:  
CAT 0

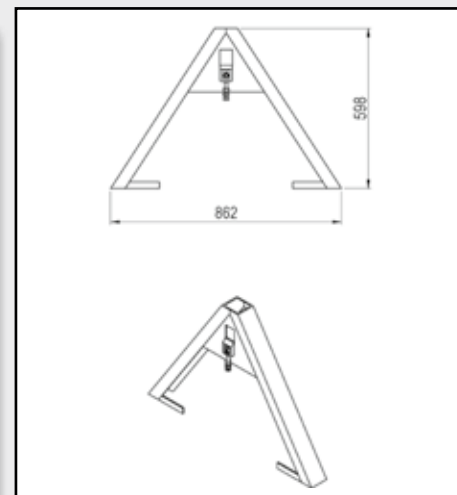

Triangle d'attelage:  
CAT 1

# Compensateur de niveau 3-D / Attelage à trois points

## Compensateur de niveau 3-D

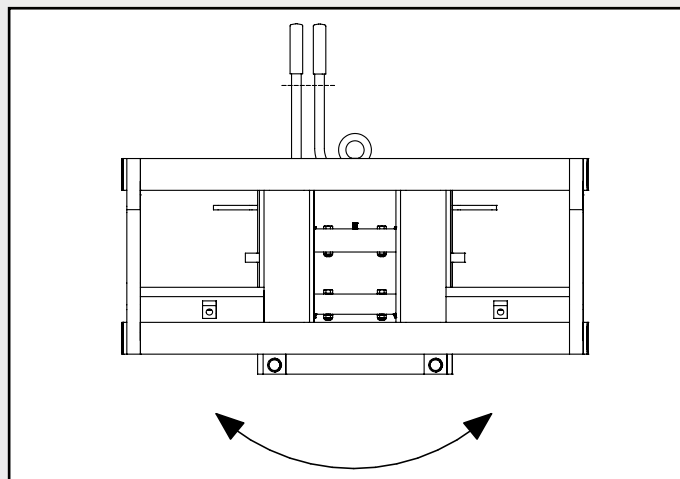
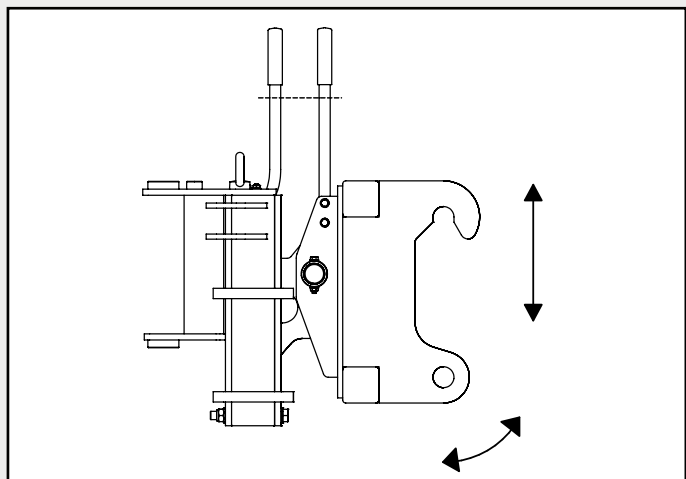

## Attelages à trois points selon DIN ISO 730-1

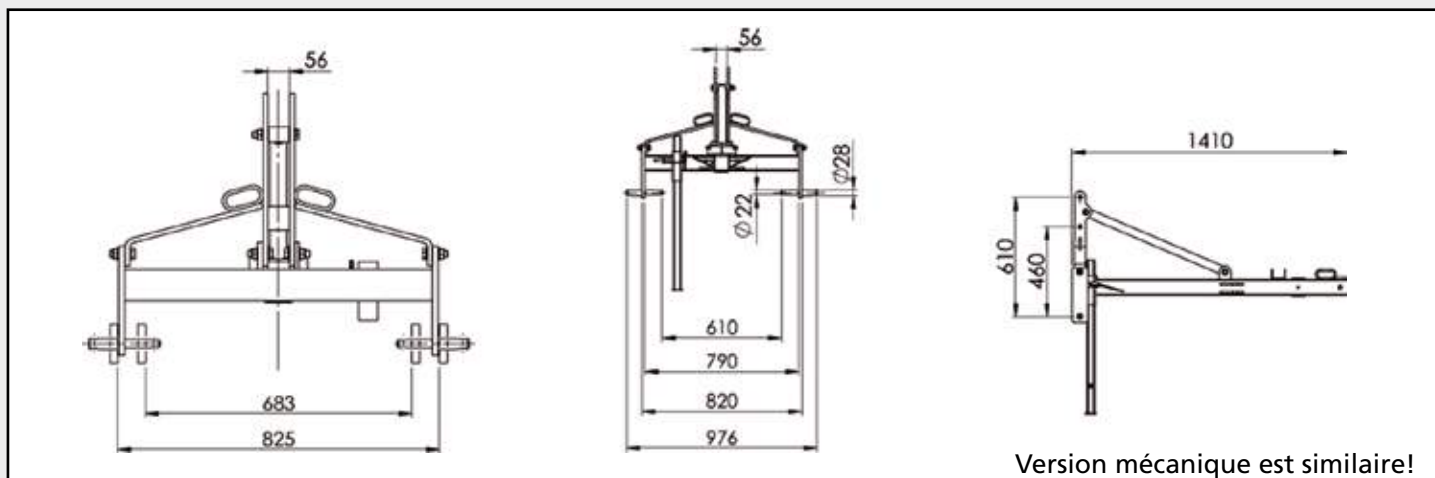

### Attelage à trois points CAT I / II

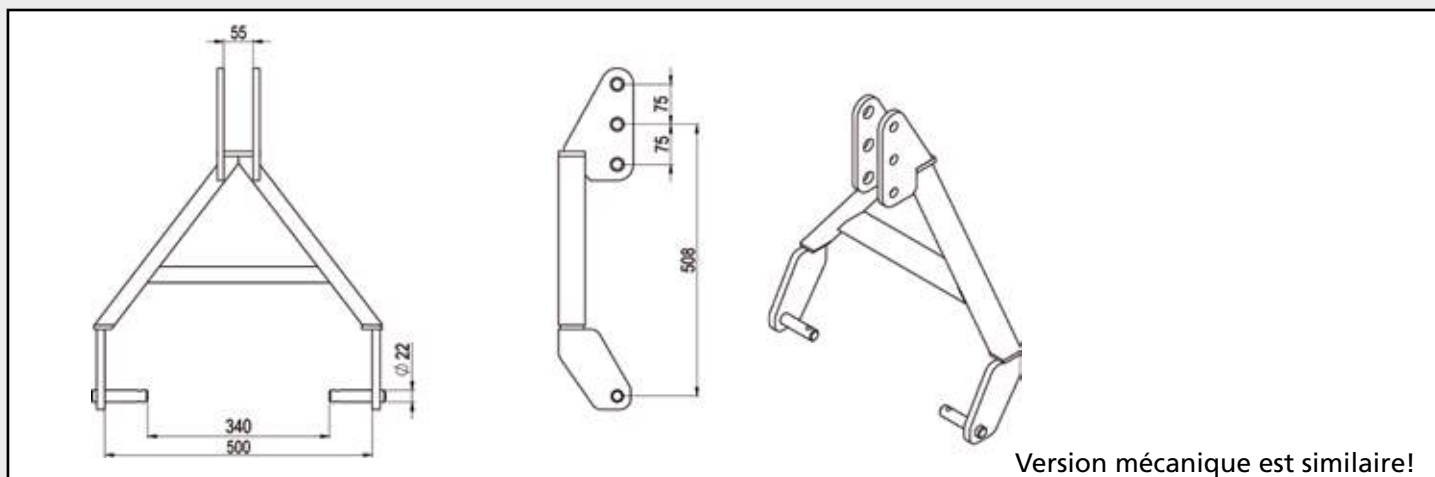

### Attelage à trois points CAT I N

Tailles spéciales sur demande.  
Toutes les données sont sans garantie.



# Service Export

## Toujours à votre disposition!

N'hésitez pas à prendre contact avec nous!

### Bureau France



Florentin ROUSSET  
Responsable commercial France  
Tél: +33 (0) 612 01 56 40  
f.rousset@tuchel.com



Eckhard Rahe  
e.rahe@tuchel.com  
export@tuchel.com



Ksenia Kelsch  
k.kelsch@tuchel.com  
export@tuchel.com

# Qualité fabriquée en Allemagne!

## Tuchel Maschinenbau GmbH – L'inventeur parmi les experts.

De plus en plus, les machines et outils de TUCHEL donnent une nouvelle orientation dans les domaines agriculture et bâtiment. À notre usine moderne à Salzbergen, des collaborateurs hautement qualifiés, produisent plus de 3.000 machines par an. Notre gamme comprend des balayeuses, lames chasse-neige, balayeuses automotrices et véhicules-porteurs automoteurs. Nous attachons en particulier de l'importance à la fabrication des matériaux de qualité supérieure, p.ex. des moteurs Sauer-Danfoss. C'est une bonne raison pour choisir Tuchel! Ne trouvez-vous pas?

**Demandez de  
plus amples  
renseignements!**

**Tél.:**  
**+49 (0) 59 71 9 67 50**



Les connecteurs hydrauliques sont choisis conformément aux critères du fabricant ou des clients.. Ils ne sont pas compris automatiquement dans la livraison et doivent être échangés éventuellement par les clients eux-mêmes. Poids et caractéristiques techniques sous réserve de changements ou d'erreurs.

**Votre partenaire Tuchel sur place:**



04/2018\_10009218

Tuchel Maschinenbau GmbH · Holsterfeld 15 · 48499 Salzbergen · Allemagne  
Tél.: +49 (0) 59 71 96 75-0 · Fax: +49 (0) 59 71 96 75-30 · E-mail: [export@tuchel.com](mailto:export@tuchel.com) · [www.tuchel.com](http://www.tuchel.com)