



MASSEY FERGUSON

MF 6S

135 – 200 CH

UNE NOUVELLE ÈRE
DE TRACTEURS FIABLES, SIMPLES
D'UTILISATION ET ULTRA PERFORMANTS



MF 6S
UNE NOUVELLE ÈRE
de tracteurs fiables et simples d'utilisation

« Nous sommes fiers de mettre au point des machines intelligentes fiables et simples d'utilisation qui aident les agriculteurs à relever leurs défis quotidiens et à réaliser leur travail plus facilement et plus efficacement. »

Thierry Lhotte
Vice-Président et Directeur Général Massey Ferguson Europe et Moyen-Orient

La série MF 6S offre une expérience utilisateur unique dans la catégorie des tracteurs de 135 à 200 ch et garantit un confort, une connectivité et une précision imbattables.

Pour répondre aux exigences croissantes de productivité de l'agriculture moderne, Massey Ferguson dote ses machines d'une gamme complète de services digitaux connectés qui vous aident à gérer votre activité plus efficacement. Cette expérience personnalisée commence dès le projet d'achat et se prolonge durant toute la durée de vie de la machine.

Le MF 6S est un tracteur entièrement connecté. Cette connectivité de pointe permet à l'utilisateur de rester en contact permanent avec son exploitation,

sa flotte, son concessionnaire et les experts Massey Ferguson.

Cette connectivité offre une gamme complète de services digitaux innovants parfaitement adaptés à vos besoins et conçus pour maintenir votre tracteur en parfait état de marche et maximiser votre rentabilité.

La série MF 6S délivre la puissance, l'efficacité et la productivité dont vous avez besoin pour réaliser votre travail facilement. Elle garantit également de faibles coûts d'utilisation et un retour sur investissement optimal.



MF 6S

ROBUSTE, AGILE ET INTELLIGENT

Avec la série MF 6S, Massey Ferguson offre une expérience utilisateur unique dans la catégorie des tracteurs de 135 à 200 ch et poursuit ainsi sa « nouvelle ère » d'agriculture de précision et connectée initiée par le lancement du tracteur primé MF 8S.

Ces nouveaux tracteurs affichent le nouveau design néo-rétro de la marque tout en maximisant le confort et l'ergonomie.

Compacts, légers, maniables et extrêmement polyvalents, ils garantissent un niveau maximal de puissance, de performance et de maîtrise pour exceller sur le terrain, tout en offrant une agilité et des capacités hors pair pour les opérations de manutention avec un chargeur.

Alimentés par le moteur 4 cylindres, 4,9 litres AGCO Power, ces tracteurs compacts et agiles offrent un rapport poids/puissance exceptionnel, pour une traction, un couple et une puissance comparables à un tracteur doté d'un moteur six cylindres.



VOTRE TRACTEUR PERSONNALISÉ



08

LA CABINE
SPACIEUSE ET ERGONOMIQUE



20

AGRICULTURE DE PRÉCISION ET CONNECTIVITÉ AVANCÉE

MANIABILITÉ ET TRACTION MAXIMALES

34



28

TRANSMISSIONS DE HAUTES PERFORMANCES

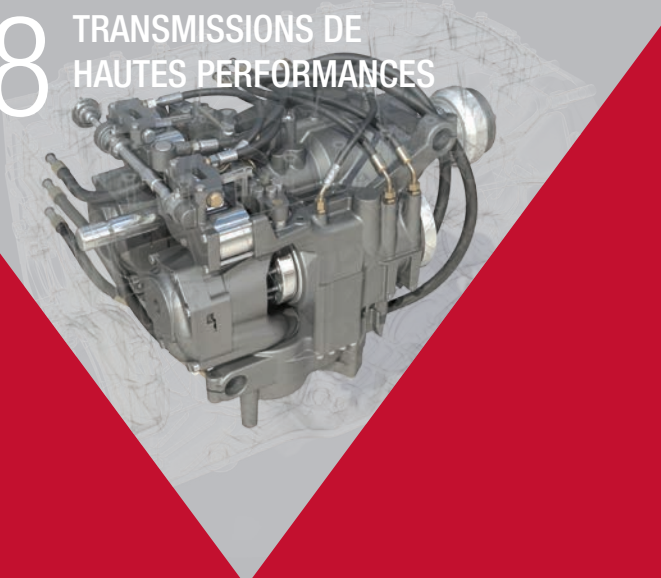

- Zoom sur le MF 6S 6
- Installez-vous confortablement – La cabine..... 8
- Version Essentiel..... 14
- Version Efficient..... 16
- Version Exclusive 18
- Agriculture de précision et connectivité avancée..... 20
- Performances inégalées – Le moteur 26
- Transmission Dyna-6 30
- Transmission Dyna-VT 32
- Maniabilité et traction 34
- Débit hydraulique élevé – Système hydraulique et PDF..... 40
- Chargeurs 42
- Temps de fonctionnement maximal – Une nouvelle ère de services et d'assistance client..... 44
- Un MF 6S sur mesure pour votre exploitation – Options et caractéristiques..... 50

ZOOM SUR LE MF 6S

Très polyvalent, le MF 6S est spécialement conçu pour délivrer des performances maximales dans un large éventail d'applications. Il offre à la fois une puissance et une traction optimales pour les travaux au champ, ainsi qu'une maniabilité et une agilité exceptionnelles au transport et lors des opérations de manutention.

Sa puissance et sa polyvalence lui permettent de répondre aux besoins de tous les utilisateurs, des entreprises de travaux agricoles aux exploitants céréaliers, en passant par les éleveurs.

Espace, confort, fonctionnalité et connectivité

- ▶ La cabine du MF 6S permet à l'utilisateur de travailler confortablement et au frais tout au long de la journée. Elle offre une excellente visibilité panoramique et des commandes simples d'utilisation. Plus silencieuse, elle garantit un niveau sonore de seulement 70 dBA. Le confort est encore amélioré par la suspension de cabine et le pont avant suspendu. Le nouvel accoudoir offre une maîtrise et une ergonomie supérieures

Faibles coûts de fonctionnement

- ▶ Le système SCR Stage V « All-in-One » réduit les coûts de fonctionnement et contribue à l'excellente visibilité depuis la cabine
- ▶ Intervalles d'entretien moteur de 600 h - temps de travail maximal, temps d'immobilisation réduit
 - ▶ Accès facile pour l'entretien quotidien
 - ▶ Contrats d'entretien et de couverture en réparations MF Care

AVEC CINQ MODÈLES AU CHOIX, LA SÉRIE MF 6S EST TOUJOURS LA SOLUTION IDÉALE

	MF 6S.135	MF 6S.145	MF 6S.155	MF 6S.165	MF 6S.180
Moteur	AGCO Power – Stage V – Technologie All-in-One				
Cylindrée	4 cylindres, 4,9 litres				
Transmission	Dyna-6 ou Dyna-VT				
Puissance max. à 1 950 tr/min (ch)	135	145	155	165	180
Puissance max. avec EPM (ch)	150	160	175	185	200
Couple max. à 1 500 tr/min (Nm)	648	691	745	790	800
Couple max. à 1 500 tr/min avec EPM (Nm)	650	700	750	800	840

Fiabilité incontestée

- ▶ Transmission Dyna-6 Super Eco : productivité accrue et consommation de carburant réduite
 - ▶ Transmission Dyna-VT : précision, souplesse et facilité d'utilisation
- ▶ Inverseur Power Control - Souplesse toujours inégalée



Des technologies agricoles simples d'utilisation, fiables et utiles. Terminal Datatronic 5 ou Fieldstar 5 en option : l'intuitivité au bout des doigts

- ▶ Le terminal à écran tactile 9 pouces est conçu pour offrir une expérience unique alliant précision et ergonomie
- ▶ Les solutions MF Guide permettent de faire des économies en réduisant les chevauchements
- ▶ MF Section and Rate control permettent d'apporter la bonne dose au bon endroit tout en éliminant les sous ou surdosages et ainsi réduire la consommation d'intrants
- ▶ La fonction MF TaskDoc Pro crée et envoie en toute sécurité des rapports de travail détaillés au bureau et aux partenaires concernés par le biais du cloud sécurisé Agrirouter
- ▶ Le système de télémétrie MF Connect permet une surveillance et une prise de décisions à distance en temps réel tout en améliorant l'efficacité et en maximisant le temps de fonctionnement

La performance là où elle est nécessaire

- ▶ Capacité du relevage arrière jusqu'à 9 600 kg
- ▶ Débit hydraulique maximal de 190 l/min
- ▶ PTAC exceptionnel jusqu'à 12 500 tonnes

Agilité et traction

- ▶ Traction améliorée et tassement du sol réduit grâce aux pneus arrière VF 650/60R42 en option
- ▶ Empattement de 2,67 m offrant une traction et une stabilité hors pair
- ▶ Maniabilité inégalée grâce au rayon de braquage de 4,75 m

Un confort supérieur

- ▶ Suspension de cabine mécanique active : confort et efficacité
- ▶ Jusqu'à 16 feux de travail LED et 8 feux avec toit visio

RÉALITÉ VIRTUELLE



MONTEZ À BORD DU MF 6S GRÂCE À VOTRE SMARTPHONE



ÉTAPE 1

Utilisez un lecteur de QR codes. Téléchargez-le gratuitement depuis App Store ou Google Play.



ÉTAPE 2

Ouvrez l'application, scannez le QR code...



ÉTAPE 3

...et montez à bord de votre futur tracteur Massey Ferguson.

Vivez l'eXpérience en 2D en déplaçant votre smartphone dans tous les sens ou à l'aide de vos doigts.



ÉTAPE 4

Vivez l'eXpérience de réalité virtuelle en 3D en cliquant sur l'icône correspondante et avec un casque VR.

INSTALLEZ-VOUS
CONFORTABLEMENT

LA CABINE SPACIEUSE ET ERGONOMIQUE

Les utilisateurs du MF 6S travaillent au frais dans un environnement de travail confortable et silencieux (70 dBA seulement) et bénéficient de commandes simples d'utilisation et bien positionnées. Parfaitement détendus, ils peuvent se concentrer sur leur travail, pour une qualité, une sécurité et une productivité maximales.

LA CABINE

La cabine spacieuse et silencieuse du MF 6S est dotée d'un nouveau volant élégant, du style moderne « sabre », d'éclairages de courtoisie et de matériaux de haute qualité. Toutes les commandes sont positionnées à portée de main sur le nouvel accoudoir qui accueille le levier MultiPad. Les principales fonctions sont ainsi facilement accessibles, et une nouvelle molette permet de gérer rapidement et facilement les réglages de la transmission et les modes de conduite. Les quatre versions proposées vous permettent de choisir le niveau de confort, de maîtrise et d'automatisation qui répond à vos besoins.



4 VERSIONS AU CHOIX :

Essentiel, Panoramique, Efficient et Exclusive –
en fonction des besoins et des applications



VISIBILITÉ

pour un niveau maximal d'efficacité,
de confort et de sécurité



SIMPLICITÉ D'UTILISATION

grâce à l'agencement logique et au nouvel
accoudoir qui offrent une maîtrise parfaite

ADAPTEZ VOTRE TRACTEUR À VOS BESOINS

La nouvelle conception de la cabine du MF 6S offre un confort, une visibilité et une simplicité d'utilisation inégalés. Dotée de série d'équipements haut de gamme, la cabine vous simplifie le travail et améliore votre productivité.

Chaque exploitation et chaque agriculteur sont uniques. Massey Ferguson vous propose donc de personnaliser votre MF 6S à l'aide d'une large gamme d'équipements destinés à améliorer votre productivité et votre confort.



CONFORT SUPÉRIEUR

DES FONCTIONNALITÉS TRÈS PRATIQUES AMÉLIORENT LA PRODUCTIVITÉ LORS DES LONGUES JOURNÉES DE TRAVAIL.



TABLEAU DE BORD INTELLIGENT AVEC INDICATEURS DE PERFORMANCES

L'utilisateur appréciera le tableau de bord épuré qui affiche clairement les données opérationnelles sur son écran couleur de configuration et d'information de 70 x 52 mm.



ACCÈS FACILE ET SÉCURISÉ EN CABINE.

La grande et large porte, les marchepieds, les mains courantes et la colonne de direction inclinable facilitent l'accès en cabine.



TOUJOURS CONNECTÉ - Deux ports USB de série et des supports de téléphone et de tablette réglables disponibles auprès d'AGCO Parts.



LA RADIO RDS/MP3 Bluetooth installée de série permet de gérer ses appels et sa musique depuis l'accoudoir. Commandes du téléphone et de la radio en option sur le Datatronic 5.

CONFORT **SUPÉRIEUR**

UN TOIT SUR MESURE

Les trois types de toits au choix vous permettent de personnaliser votre MF 6S, en améliorant la visibilité lors de l'utilisation d'un chargeur ou en augmentant la ventilation naturelle : toit standard, toit standard avec trappe ou toit Visio pour les applications de manutention.



LES RÉTROVISEURS LATÉRAUX TÉLESCOPIQUES GRAND-ANGLE

optimisent la sécurité et la visibilité à l'arrière.



Les **16 FEUX LED EN OPTION** offrent un éclairage très efficace et optimisent la visibilité et la sécurité pour vous permettre de travailler de jour comme de nuit.



DEUX SUSPENSIONS DE CABINE au choix :

- mécanique (en option sur versions Essentiel et Exclusive et de série en version Efficient) ou
 - mécanique active réglable (en option sur version Efficient et de série en version Exclusive).
- L'utilisateur est certain de travailler confortablement en étant parfaitement protégé des secousses.

PRENEZ PLACE CONFORTABLEMENT ET PROFITEZ PLEINEMENT DE VOTRE JOURNÉE DE TRAVAIL ▶

Massey Ferguson propose différents sièges haut de gamme selon les modèles et les options, pour un confort exceptionnel.



LA GESTION DES MANŒUVRES EN FOURRIÈRE est disponible depuis le Datatronic 5 sur la version Exclusive (en option sur la version Efficient)...



...et les raccourcis sont facilement accessibles sur l'accoudoir.



VERSION ESSENTIEL

Siège pivotant à suspension pneumatique de série, avec appuie-tête, absorbeur de chocs longitudinal et réglage mécanique des lombaires.



VERSION EFFICIENT

Siège pivotant à suspension pneumatique automatique de série, avec appuie-tête, absorbeur de chocs longitudinal et réglage mécanique des lombaires.



VERSION EXCLUSIVE

Siège Premium pivotant à suspension pneumatique automatique de série, avec appuie-tête, absorbeur de chocs longitudinal, chauffage et réglage pneumatique des lombaires.



EN OPTION SUR LES VERSIONS EFFICIENT ET EXCLUSIVE*

Nouveau siège Deluxe pivotant à suspension pneumatique automatique, ventilé et chauffé avec deux niveaux de réglage, ajustement pneumatique des lombaires, absorbeur de chocs longitudinal et latéral, appuie-tête Dual Motion et système d'amortissement dynamique (DDS).

*Non compatible avec le toit Visio

VERSION ESSENTIEL

FONCTIONNALITÉ ET SIMPLICITÉ D'UTILISATION

La version d'entrée de gamme Essentiel de la série MF 6S est dotée d'équipements de grande qualité.

Elle comprend tous les principaux éléments que vous attendez de votre tracteur et associe simplicité d'utilisation et automatisation pour s'adapter à un large éventail d'applications et d'opérations.

Passage marche avant/marche arrière

Changement de vitesses/de gammes

3^e et 4^e fonctions



	CONFORT ET SÉCURITÉ	EFFICACITÉ	CONNECTIVITÉ
DE SÉRIE	Climatisation à régulation manuelle Rétroviseurs latéraux télescopiques grand-angle Pré-équipement radio Siège à suspension pneumatique standard Pont avant suspendu	Console de commandes à droite avec levier de transmission en T Dyna-6 Eco - 50 km/h* avec mode Automatique de série Neutre pédale de frein Distributeurs hydrauliques à commande mécanique Mémorisation du régime moteur	
EN OPTION	Suspension de cabine mécanique Cabine panoramique avec vitre latérale droite en polycarbonate Siège à suspension pneumatique automatique	Relevage avant et prise de force avant intégrés Prise de force arrière avec régime 1 000 tr/min Eco Transmission Dyna-6 40 km/h Super Eco Vitesses super rampantes Pré-équipement chargeur monté d'usine avec joystick multifonction mécanique Circuit hydraulique à centre fermé Load Sensing 110 l/min	Terminal Fieldstar 5 ISOBUS Système MF Guide avec guidage avancé Coupure de tronçons automatique - MF Section Control - et modulation de dose - MF Rate Control MF TaskDoc et TaskDoc Pro pour l'enregistrement des données opérationnelles Système de télémétrie MF Connect

PRINCIPALES FONCTIONS DU JOYSTICK MULTIFONCTION MÉCANIQUE POUR COMMANDE DE CHARGEUR

A : Montée
B : Descente
C : Cavage
D : Bennage

FONCTIONS COMBINÉES

A/C : Montée et cavage
A/D : Montée et bennage
B/C : Descente et cavage
B/D : Descente et bennage - ajustement du godet en position horizontale

* Selon marché/réglementation

VERSION DE CABINE ESSENTIEL PANORAMIQUE

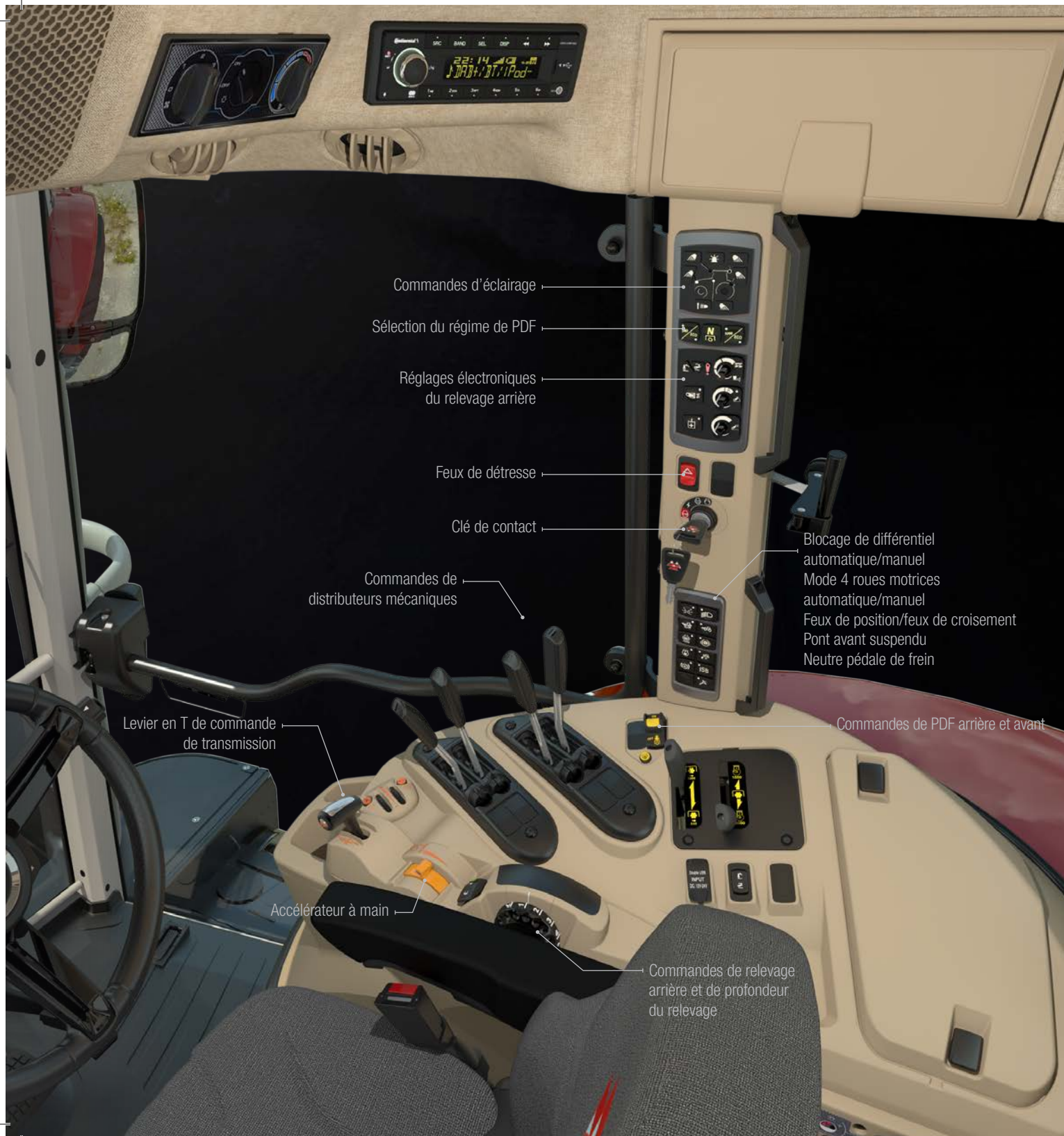

La cabine panoramique de la série MF 6S offre une visibilité dégagée sur le côté droit de la machine pour un contrôle sûr et efficace des outils utilisés latéralement. La vitre en polycarbonate hautement résistante protège l'opérateur des projections de débris.

Le revêtement anti-rayure et l'essuie/lave-glace permettent de conserver une excellente visibilité quelles que soient les conditions. Pour le travail sur les routes et les collectivités locales, la cabine peut être équipée d'un pré-équipement Tri-Flash.

Cette option de cabine permet aux exploitants ou aux entrepreneurs de diversifier leurs activités avec l'entretien des bords de route et fossés et de réaliser de la prestation de service auprès des collectivités locales.

VERSION EFFICIENT

AUGMENTEZ VOTRE PRODUCTIVITÉ

La version milieu de gamme Efficient de la série MF 6S optimise votre travail et votre confort.

Conçue pour offrir une efficacité supérieure grâce à ses fonctions clés, la version Efficient vous permet de réaliser un travail plus rapide, plus précis et de meilleure qualité tout en offrant d'excellents niveaux de confort, d'ergonomie et de fiabilité. Gardez le contrôle des outils les plus sophistiqués et les plus exigeants pour tirer profit de leur productivité accrue.



	CONFORT ET SÉCURITÉ	EFFICACITÉ	CONNECTIVITÉ	JOYSTICK MULTIFONCTION À COMMANDE ÉLECTRO-HYDRAULIQUE
DE SÉRIE	Pont avant suspendu Suspension de cabine mécanique Climatisation à réglage manuel Rétroviseurs latéraux télescopiques grand-angle Accoudoir fixé au siège avec levier Multipad Radio / CD / MP3 / Prise aux. avant / Bluetooth avec micro et commandes sur accoudoir Siège à suspension pneumatique automatique Deux ports USB	Transmission Dyna-6 Eco avec mode Automatique ou Dyna-VT 50 km/h* Eco Vitesse mémorisée et fonction neutre pédale de frein Circuit hydraulique à centre fermé Load Sensing de 110 l/min Distributeurs à commandes électrohydraulique et mécanique Mémorisation du régime moteur		A : Commande de montée du relevage avant ou pilotage d'un distributeur arrière + B : Commande de descente du relevage avant ou pilotage d'un distributeur arrière - C : Commande du distributeur avant ou arrière + D : Commande du distributeur avant ou arrière -
EN OPTION	Suspension de cabine mécanique active Climatisation à régulation automatique 16 feux de travail LED SpeedSteer Rétroviseurs dégivrants à réglage électrique Siège Premium à suspension pneumatique automatique, chauffant, avec ajustement pneumatique des lombaires Siège Deluxe avec suspension pneumatique automatique longitudinale et latérale, ventilé et chauffé 2 positions, avec appuie-tête Dual Motion et amortissement dynamique (DDS)**	Relevage avant et prise de force avant intégrés Pré-équipement chargeur monté d'usine avec joystick multifonction Circuit hydraulique à centre fermé Load Sensing de 150 ou 190 l/min Transmission Dyna-6 40 km/h Super Eco ou Dyna-VT 40 km/h Super Eco Vitesses super rampantes	Datatronic 5 à écran tactile 9 pouces, pour la gestion de toutes les fonctions et technologies du tracteur Datatronic 5 avec nouvelle interface pour la gestion de la radio et du téléphone Terminal Fieldstar 5 ISOBUS Système MF Guide avec guidage avancé Coupure de tronçons automatique - MF Section Control - et modulation de dose - MF Rate Control MF TaskDoc et TaskDoc Pro pour l'enregistrement des données opérationnelles Système de télémétrie MF Connect	

* Selon marché/réglementation



Terminal Datatronic 5 de 9 pouces en option

Sélection électrohydraulique du régime de PDF

Réglages électroniques du relevage arrière

Levier MultiPad de commande de la transmission pour des changements de vitesses et de gammes sans effort

Joystick multifonction hydraulique

Quatre distributeurs de série

Accélérateur à main

Activation de la prise de force

VERSION EXCLUSIVE

L'EXPRESSION ULTIME DE L'INNOVATION

La version Exclusive combine une polyvalence et un raffinement supérieurs pour les clients désireux d'acquérir un tracteur totalement connecté et doté de caractéristiques et de fonctionnalités avancées en matière d'ergonomie, de confort et d'automatisation.

Cette version est conçue pour les opérations intensives et à grande échelle nécessitant des fonctions plus avancées pour optimiser la productivité. Confortable et pratique, l'accoudoir de la version Exclusive présente de nombreux avantages et permet une utilisation simultanée des commandes les plus sollicitées.

La version Exclusive est également dotée de série du terminal Datatronic 5. L'écran tactile de 9 pouces permet de gérer les fonctions du tracteur et les outils compatibles ISOBUS, simplifie la manipulation des outils et offre l'accès aux solutions d'agriculture de précision MF Smart Farming.

La version Exclusive permet de contrôler les outils les plus sophistiqués et les plus exigeants.

	CONFORT ET SÉCURITÉ	EFFICACITÉ	CONNECTIVITÉ
DE SÉRIE	Pont avant suspendu QuadLink Suspension de cabine mécanique active Climatisation à régulation automatique 16 feux de travail LED Rétroviseurs avec dégivrage et réglage électriques Radio DAB, Bluetooth, avec micro intégré Siège Premium à suspension pneumatique automatique, chauffant, avec ajustement pneumatique des lombaires	Commandes sur accoudoir ergonomiques avec levier Multipad 4 distributeurs électrohydrauliques à commande par Fingertips et micro joystick Transmission Dyna-6 50 km/h* Eco avec mode Automatique ou Dyna-VT 50 km/h* Eco Vitesse mémorisée et fonction neutre pédale de frein Circuit hydraulique à centre fermé Load Sensing de 110 l/min	Datatronic 5 à écran tactile 9 pouces pour la gestion de toutes les fonctions et technologies du tracteur MF TaskDoc pour l'enregistrement des données opérationnelles ISOBUS
EN OPTION	Siège Deluxe avec suspension pneumatique automatique longitudinale et latérale, ventilé et chauffé 2 positions, avec appui-tête Dual Motion et amortissement dynamique (DDS)**	PDF avant 1 000 tr/min Jusqu'à 8 distributeurs électrohydrauliques entièrement configurables et personnalisables sur l'accoudoir SpeedSteer Relevage avant intégré avec distributeur indépendant Pré-équipement chargeur monté d'usine avec joystick multifonction électrohydraulique Transmission Dyna-6 40 km/h Super Eco ou Dyna-VT 40 km/h Super Eco Vitesses super rampantes	Datatronic 5 avec nouvelle interface pour la gestion de la radio et du téléphone. Système MF Guide avec guidage avancé Coupure de tronçons automatique - MF Section Control - et modulation de dose - MF Rate Control MF TaskDoc et TaskDoc Pro pour l'enregistrement et l'envoi des données opérationnelles Terminal Fieldstar 5 Pré-disposition guidage MF Guide Système de télémétrie MF Connect

* Selon marché/réglementation



JOYSTICK MULTIFONCTION À COMMANDE ÉLECTRO-HYDRAULIQUE

- A : Commande de montée du relevage avant ou pilotage d'un distributeur arrière +
- B : Commande de descente du relevage avant ou pilotage d'un distributeur arrière -
- C : Commande du distributeur avant ou arrière +
- D : Commande du distributeur avant ou arrière -



Terminal Fieldstar 5

Terminal Datatronic 5
de 9 pouces

Feux de détresse

Clé de contact

Feux de position/
feux de croisement

Commandes d'éclairage

Sélection électrohydraulique
du régime de PDF

Réglages électroniques du relevage arrière

Pont avant suspendu /
Neutre pédale de frein /
ISB / SpeedSteer

Fingertips
hydrauliques

Deux ports USB

AGRICULTURE DE PRÉCISION ET CONNECTIVITÉ AVANCÉE

LA NOUVELLE GAMME MF 6S RÉVOLUTIONNE L'AGRICULTURE DE PRÉCISION ET LA CONNECTIVITÉ.

La série MF 6S offre les toutes dernières technologies pour vous permettre d'améliorer votre productivité au quotidien. De série en version Exclusive, elle est équipée du Datatronic 5 doté d'une nouvelle interface encore plus intuitive ainsi que du terminal Fieldstar 5 (en option) qui permettent de contrôler le guidage MF Guide, la coupe de tronçons MF Section Control et la modulation de dose MF Rate Control, et de transférer et gérer les données à l'aide de MF TaskDoc et MF TaskDoc Pro. En option, le dernier pack de connectivité MF Connect inclut l'accès aux informations en temps réel et l'assistance à distance.

« Nous gérons nos activités à l'aide des toutes dernières technologies. Nous devons réduire notre consommation d'intrants et avons besoin d'excellents outils de gestion des données. »



DATATRONIC 5

INTÉGRATION DES SOLUTIONS D'AGRICULTURE DE PRÉCISION FUSE®

FUSE
SMART FARMING. SYNCHRONIZED.



◀ **Des fonctions regroupées** pour optimiser la gestion de votre tracteur, notamment la transmission, le moteur et le système hydraulique. Sans oublier le système Dual Control, qui offre le contrôle des relevages avant et arrière simultanément à l'aide de la même commande. Ce système ajuste également la profondeur du relevage arrière ainsi que celle de la roue de jauge d'une charrue par exemple.



◀ **La nouvelle fonction de contrôle automatique MF E-Loader** contribue à améliorer la précision, la productivité et la sécurité. Elle est dotée d'un système de pesée. Elle enregistre également le poids total de chaque élément, charge ou tâche et transfère les données sous forme de simple feuille de calcul. L'utilisateur peut configurer et enregistrer des séquences automatiques pour différents cycles de chargement. MF E-Loader offre également une fonction utile de secouage du godet.



◀ **Gestion des manœuvres en fourrière** – Le terminal Datatronic 5 est doté de série du système de gestion automatique des manœuvres en fourrière le plus intuitif et simple d'utilisation du marché. Il vous fait gagner un temps considérable lors des manœuvres en bouts de champs et vous permet de vous concentrer sur votre travail et d'optimiser votre productivité.

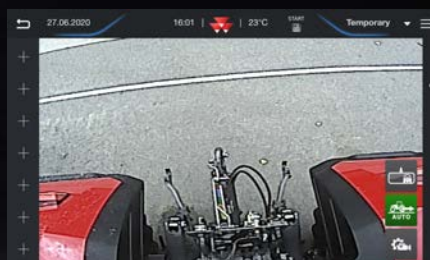

◀ **Mode vidéo*** (disponible auprès d'AGCO Parts pour les versions Efficient et Exclusive) – Les images provenant d'une ou plusieurs caméras embarquées peuvent être affichées sur l'écran du terminal, ce qui permet au conducteur d'atteler plus facilement et en toute sécurité les outils à l'arrière du tracteur.

*image à titre d'illustration uniquement



◀ **Accès aux fonctions de la radio sur le Datatronic 5** : comme dans une voiture, connectez simplement vos appareils par Bluetooth, via le port USB ou la prise auxiliaire, avec la possibilité de synchroniser plusieurs smartphones. Mémorisez des stations de radio, recevez et passez des appels, et bien plus encore.



◀ **Choix de commande MultiPad pour ISOBUS** – Les outils ISOBUS peuvent être contrôlés directement avec le levier MultiPad. Tout contrôler (tracteur et outil) à partir d'un seul levier est bien plus simple que d'utiliser différentes commandes et différents affichages.



◀ **Mémorisation des données et des réglages** – Un nombre illimité de configurations, selon les préférences de l'utilisateur, permet au système d'enregistrer en temps réel les informations concernant la zone travaillée, la consommation de carburant, les heures de travail et bien plus encore.

Tous les réglages et paramètres peuvent être stockés sur le terminal Datatronic et mémorisés pour trouver les derniers réglages utilisés sur le tracteur.



◀ **Fonction ISOBUS pour un contrôle total de l'outil** – La fonction ISOBUS permet d'afficher le système de contrôle d'un constructeur d'outils sur l'écran du terminal afin de gagner du temps et de l'argent, aussi bien pour les propriétaires que pour les utilisateurs puisqu'il n'est pas nécessaire d'installer un terminal supplémentaire en cabine. Il suffit de brancher l'outil à la prise ISOBUS du tracteur pour que le système charge automatiquement les menus de fonctionnement et les affiche sur l'écran du tracteur.

MFguide
FUSE SYNCHRONISED

RESTEZ SUR LA **BONNE VOIE**

MF GUIDE EST LE SYSTÈME DE GUIDAGE AUTOMATIQUE COMPLET MASSEY FERGUSON. MF GUIDE EST CAPABLE DE FOURNIR UNE PRÉCISION SUBMÉTRIQUE, DÉCIMÉTRIQUE OU CENTIMÉTRIQUE **AFIN D'AMÉLIORER LA PRODUCTIVITÉ DE VOS CHANTIERS.**



GAMME DE **RÉCEPTEURS ET DE SIGNAUX DE CORRECTION**



Technologie xFill™

En cas de perte du signal RTK mobile, MF Guide continuera de fonctionner précisément pendant un maximum de 20 minutes sans perte de précision grâce à la technologie Trimble®-xFill™.



NovAtel®



Trimble®

Deux récepteurs différents sont à présent disponibles avec le nouveau système MF Guide Massey Ferguson : NovAtel® et Trimble®.

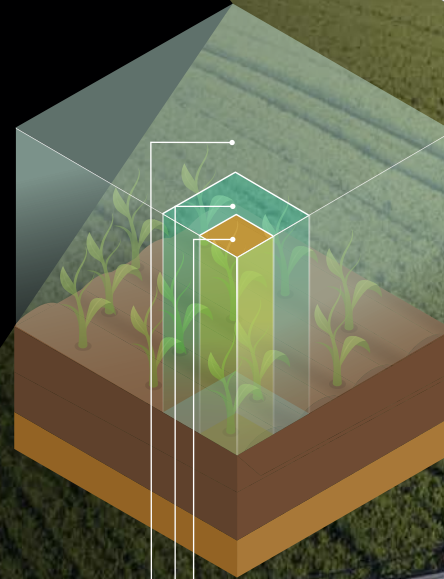

- ↳ 2 cm : NovAtel/Trimble RTK
- ↳ 4 à 15 cm : Signaux de correction NovAtel/Trimble en option
- ↳ 15 à 30 cm : NovAtel/Trimble de série



CONFIGURATION FACILE ET RAPIDE AVEC LA FONCTION GO MODE

Utilisation en moins de 5 minutes, même la première fois. Cette fonction permet à l'utilisateur de s'initier à l'autoguidage en cinq minutes.



...OUTIL...



...LIGNE DE RÉFÉRENCE...



PRINCIPAUX AVANTAGES POUR VOUS



12 % D'ÉCONOMIE DE CARBURANT

Les systèmes de guidage permettent jusqu'à 12 % d'économie de carburant lors des travaux au champ.

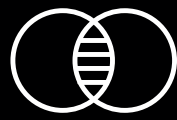

RÉDUCTION DES CHEVAUCEMENTS

MF Guide réduit les chevauchements.



ÉCONOMIES

MF Guide vous aide à économiser de l'argent en réduisant les chevauchements, en améliorant la précision d'application et en maximisant l'efficacité.



CONFORT

MF Guide contribue à réduire la fatigue et les efforts en vous guidant efficacement tout au long de la journée.

MFrate control

FUSE SYNCHRONISED

Modulation de dose avec le système de contrôle de débit variable (VRC) Le transfert de données via TaskDoc™ (ou sa version Pro) permet une application à débit variable en fonction des besoins du sol ou des plantations pour ainsi réduire les coûts d'exploitation. Les besoins individuels en semences, engrais et produits phytosanitaires sont affichés sur des cartes de préconisation.

Les réglages sont ensuite sollicités pendant l'opération puis exécutés automatiquement. Le grand avantage est de pouvoir définir et planifier la quantité d'intrants requise à l'aide d'une base de données de terrain, puis de les appliquer de façon très précise. Par exemple, vous pouvez adapter votre dose d'engrais aux différents potentiels de rendement de votre parcelle pour réduire vos coûts d'exploitation. Cette fonction permet par ailleurs de gérer jusqu'à 5 produits différents en un seul passage.

MFsection control

FUSE SYNCHRONISED

MF Section Control est la solution d'agriculture de précision Massey Ferguson. Cette fonction peut gérer jusqu'à 36 sections. Avec les outils compatibles ISOBUS, les opérateurs peuvent appliquer des semences, des engrais ou des produits de traitement sans chevauchement. Cela évite de traiter deux fois la même surface ou une surface en dehors du champ. L'assistant de coupure de tronçons simple d'utilisation aide les opérateurs à définir rapidement les valeurs de correction pour chaque outil. Cette solution utilise le système de navigation du tracteur pour activer ou désactiver automatiquement des tronçons dans des surfaces ayant déjà été couvertes, pour une application plus économique et davantage de rendements.



200 kg/ha

220 kg/ha

170 kg/ha



MF TASKDOC ET AGRIROUTER : NEXT MACHINE MANAGEMENT

MFtask doc
FUSE SYNCHRONISED

Le pouvoir de l'information est pleinement exploité grâce à la mesure et à l'enregistrement de données exactes permettant une plus grande précision dans la prise de décision. Le nouveau système TaskDoc™ joue un rôle clé dans l'agriculture du futur en aidant les agriculteurs à être plus productifs à travers les connaissances acquises en mettant des informations précises au service de l'exploitation.

Grâce à **TaskDoc™**, toutes les données d'opération peuvent être enregistrées en toute simplicité, documentées dans le rapport de champ puis analysées en un clin d'œil. Les données sont transférées à l'aide d'une clé USB du terminal Datatronic 5 vers le bureau par l'intermédiaire de la norme ISOBUS TC-BAS. Les données relatives à la quantité de semences et d'engrais appliquée ou à la consommation de carburant apparaissent immédiatement en fin de tâche.

La version **TaskDoc™ Pro** permet également d'enregistrer les coordonnées GPS et de transférer les informations en temps réel par réseau mobile sur le service cloud sécurisé Agrirouter. Cela permet d'établir un échange automatique et fluide avec un logiciel de gestion de parcelles compatible ISOXML ainsi que de créer des cartes, sur le système de gestion agricole MF Next Management par exemple. Les données relatives aux coûts d'exploitation peuvent être transférées et contrôlées sur le terminal Datatronic 5 pendant l'opération.



AGRIROUTER

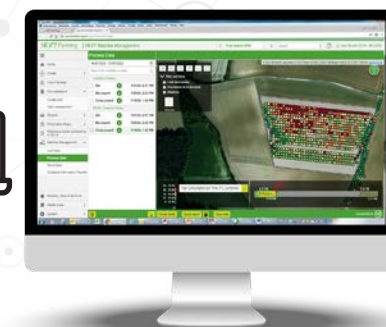

Cette plateforme universelle d'échange de données vous permet de connecter vos machines et votre logiciel de gestion de parcelles, quel que soit le fournisseur ou le constructeur. Vous pouvez également déterminer quelles données vous souhaitez communiquer et leurs destinataires. Agrirouter vous permet de garder le contrôle de vos données et constitue l'outil de référence pour la digitalisation de l'agriculture.

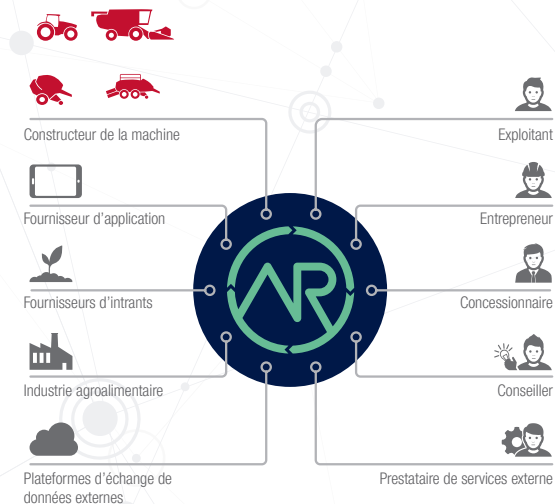

PERFORMANCES INÉGALÉES

UN CONCENTRÉ DE PUISSANCE ET D'EFFICACITÉ

Le nouveau MF 6S, doté de la technologie SCR la plus aboutie du marché, est le partenaire de choix pour les applications agricoles les plus exigeantes. Il délivre une puissance et un couple exceptionnels, tout en affichant des coûts d'utilisation réduits. Il est le tracteur 4 cylindres le plus puissant du marché.

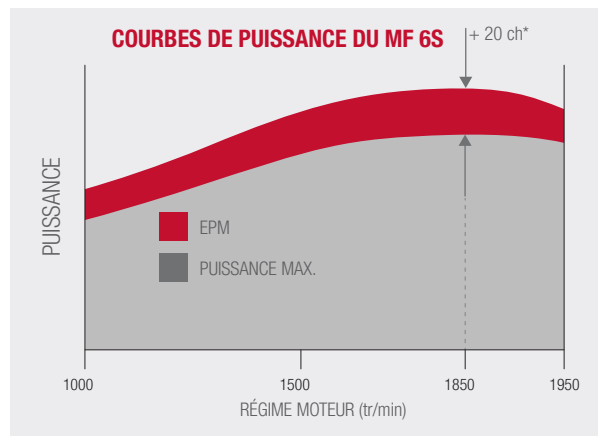
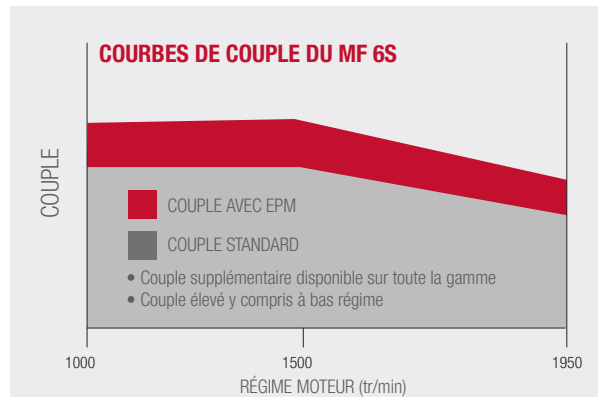

EPM disponible sur toute la gamme.

Puissance constante entre puissance max. (tr/min) et couple max. (tr/min)



- 40 %
d'émission de
particules par rapport
à la version précédente

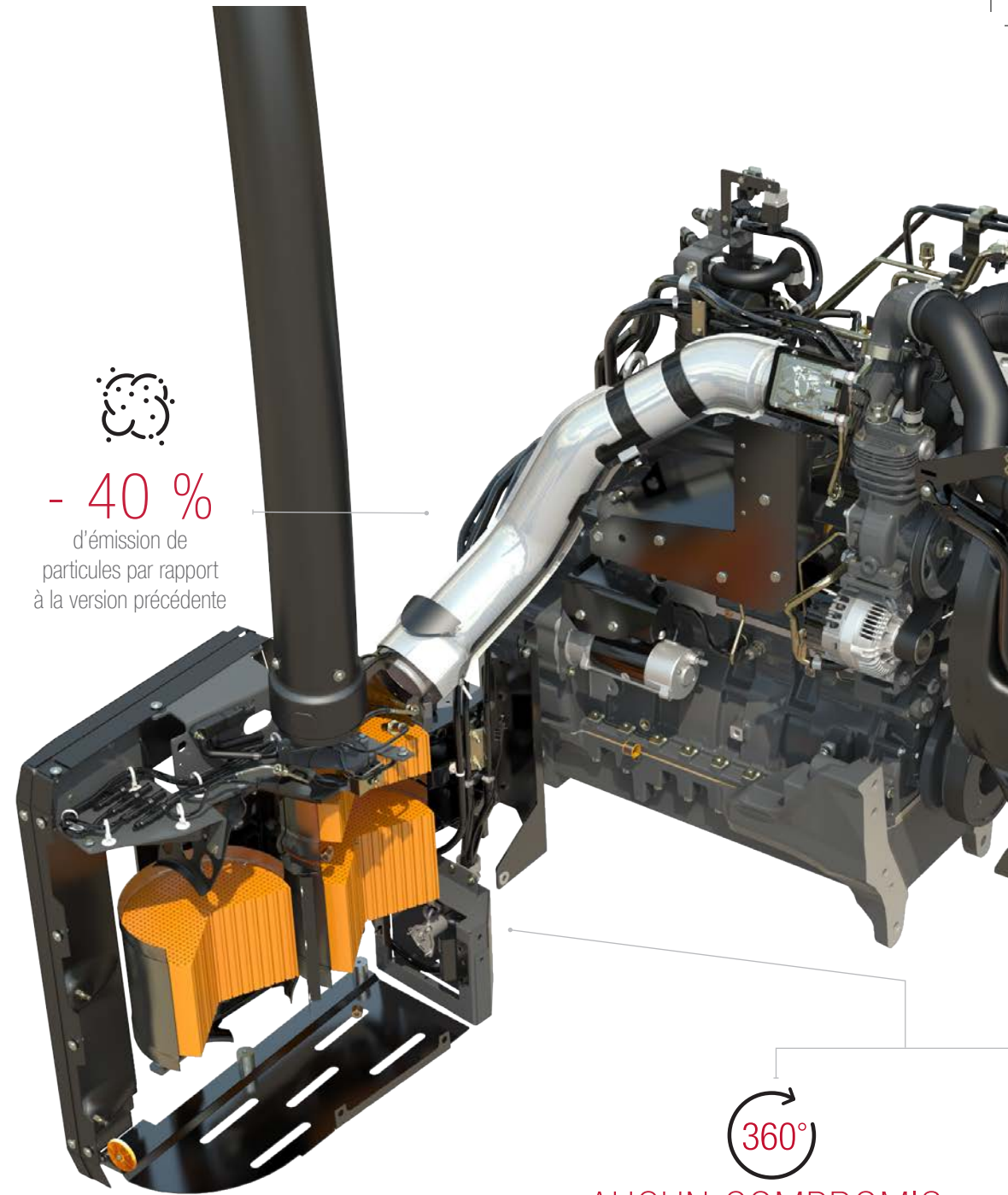

360°

AUCUN COMPROMIS

Le système de dépollution « All-in-One » est parfaitement intégré en pied de cabine afin de préserver la visibilité

EFFICACITÉ MAXIMALE

Le moteur AGCO Power 4 cylindres 4,9 l est doté du système de dépollution le plus avancé, efficace et économique du marché. Le système exclusif « All-in-One » Massey Ferguson est très discret et conforme aux réglementations les plus strictes en matière d'émissions. De plus, il ne nuit pas à la visibilité et permet de réduire la consommation de carburant.



10 % D'ÉCONOMIE
DE CARBURANT
à bas régime moteur



RALENTI

Le système de ralenti automatique diminue le régime moteur du tracteur pour économiser du carburant et réduire le bruit



600 h

Réduction des coûts de fonctionnement grâce aux longs intervalles d'entretien



ÉCONOMIE D'ARGENT

Grâce au réglage automatique du jeu aux soupapes (HLA), sans aucun entretien

EPM

LA GESTION DE LA PUISSANCE MOTEUR (EPM) GÉNÈRE UNE PUISSANCE SUPPLÉMENTAIRE DE 20 CH QUAND VOUS EN AVEZ BESOIN.

Elle permet au MF 6S de réagir automatiquement à la charge imposée et d'en adapter l'alimentation pour délivrer plus de puissance. Conçue pour les applications de transport et de prise de force exigeantes, la gestion électronique avancée du moteur et de la transmission délivre automatiquement plus de puissance sous charge ou à vitesse élevée.

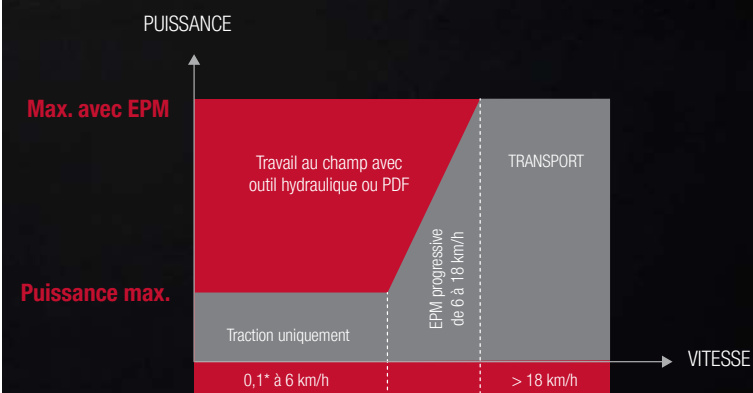

*L'EPM s'active lorsque le tracteur est en mouvement



TRANSMISSIONS DE HAUTES PERFORMANCES

Que votre charge de travail exige une transmission Semi-Powershift ou à variation continue (CVT), les tracteurs MF 6S répondent aux besoins de toutes les applications grâce à leurs transmissions éprouvées, fruits d'un développement continu de 20 ans.

La transmission Dyna-6 Super Eco, avec mode Automatique de série, offre six rapports sous-charge sur quatre gammes, tous commandés à l'aide du levier Multipad ou du levier en T (selon la version).

La transmission Dyna-VT Eco offre une plage de vitesses continue pour un confort et un contrôle à toute épreuve.

Ces deux transmissions sont accompagnées de l'inverseur exclusif MF Power Control situé à gauche de la colonne de direction, qui permet d'inverser le sens de marche sans débrayer avec la possibilité d'ajuster l'agressivité et de sélectionner le neutre. Sur la transmission Dyna-6, il assure également le changement des rapports.

JOYSTICK MULTIPAD OU LEVIER EN T À MAIN DROITE

Il suffit de déplacer le levier de commande en T de la transmission vers l'avant ou l'arrière pour passer de l'un des six rapports Powershift à l'autre. Pour changer de gamme, il suffit d'appuyer sur le bouton de sélection tout en déplaçant le levier vers l'avant ou vers l'arrière.

Pour une maîtrise parfaite, le levier Multipad (de série sur les versions Efficient et Exclusive) permet de commander la transmission, d'activer les vitesses mémorisées, de contrôler le relevage arrière et la prise de force, de gérer les manœuvres en fourrière et de commander les distributeurs grâce au micro-joystick intégré. Grâce à leur manipulation aisée, ces commandes offrent plus de confort.

Pré-réglage de
conduite/transmission

Réglages de la
transmission

INVERSEUR POWER CONTROL

L'INVERSEUR POWER CONTROL MASSEY FERGUSON EST SIMPLE D'UTILISATION ET OFFRE UN FONCTIONNEMENT TROIS EN UN.



ACTIONS POSSIBLES :

- Inversement du sens d'avancement
- Changement de rapport et de gamme (Dyna-6 exclusivement)
- Débrayage
- Mise au neutre

VOTRE MAIN DROITE RESTE LIBRE POUR GÉRER LE CHARGEUR OU LES OUTILS ATTELÉS.

Micro joystick – Commandes de 2 distributeurs électrohydrauliques

Commandes du relevage arrière Montée/Neutre/Descente

Mémorisation de la vitesse C1
Mémorisation du régime moteur A

Mémorisation de la vitesse C2

Commande de marche avant

Commande de marche arrière

Activation MF Guide

Fonctions personnalisables



DYNA-6

PERFORMANCE SUPÉRIEURE

La transmission

Semi-Powershift ultime



La transmission Dyna-6 Super Eco offre six rapports Powershift sur quatre gammes, pour **une grande simplicité d'utilisation au champ et sur route**. Un total de 24 vitesses dans les deux sens permet de mener à bien tout type d'opération, avec une vitesse de transport maximale de 40 ou 50 km/h* à bas régime.



La transmission Semi-Powershift, qui garantit **des performances et une fiabilité maximales**, offre six rapports sous-charge parfaitement espacés sur quatre gammes, qui peuvent être sélectionnés sans utiliser la pédale d'embrayage.

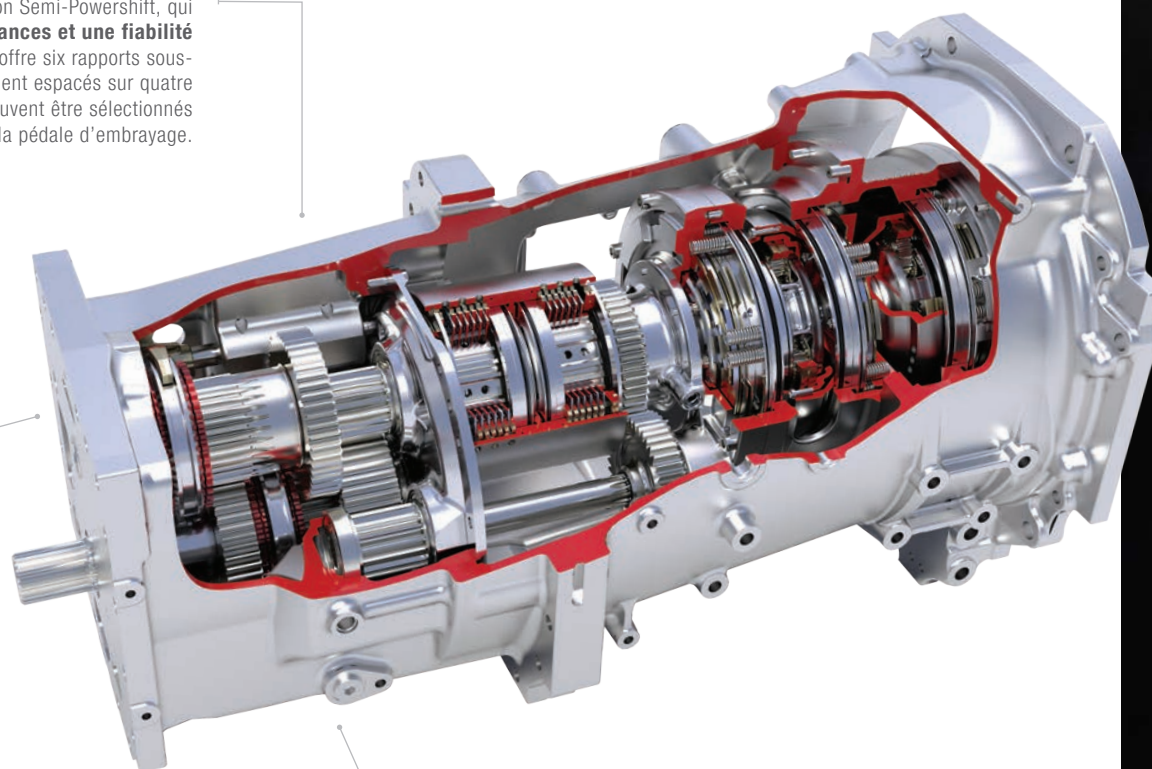

TRANSMISSION DYNA-6

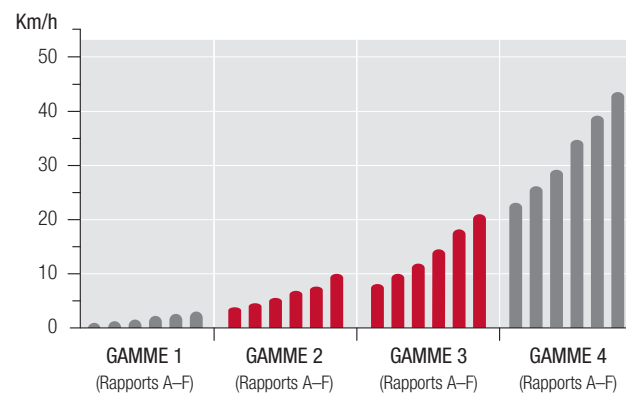

PLAGE DE TRAVAIL AU CHAMP

Le mode Automatique est proposé de série sur tous les tracteurs MF 6S dotés de la transmission Dyna-6 Super Eco. Cette fonction avancée sélectionne automatiquement le rapport adapté à la charge moteur et aux conditions.

La fonction Super Eco de série du mode Automatique contribue à réduire la consommation de carburant et les coûts, avec une vitesse maximale atteinte à très bas régime moteur (40 km/h à 1 500 tr/min, 50 km/h* à 1 800 tr/min, selon les pneus).

◀ **La transmission Dyna-6 Super Eco** offre six rapports Powershift dans chaque gamme, pour un total de 24 vitesses en marche avant et 24 vitesses en marche arrière, avec un excellent chevauchement et une plage de travail au champ composée de neuf vitesses.

*Selon le marché/la réglementation

AVANTAGES DE LA TRANSMISSION DYNA-6

- ▶ De 0,08 à 40 ou 50 km/h* avec vitesses super rampantes
- ▶ Productivité optimale grâce à 24 vitesses en marche avant et 24 vitesses en marche arrière sans débrayer
- ▶ Inverseur Power Control trois-en-un : inversion du sens de la marche, débrayage et passage des rapports
- ▶ Plage de travail au champ composée de neuf vitesses
- ▶ Mode pédale Automatique à réglage automatique
- ▶ Neutre pédale de frein à activation directe
- ▶ Vitesses super rampantes en option (48x48)
- ▶ Super Eco de série



24x24
Vitesses

TRANSMISSION DYNA-VT

LA PUISSANCE EN CONTINU, LE
SUMMUM DE LA PRODUCTIVITÉ.

La transmission à variation continue Dyna-VT dispose désormais d'un mode automatique. Activé simplement à l'aide d'un commutateur situé sur l'accoudeur, le mode automatique permet à l'utilisateur de contrôler la vitesse d'avancement à l'aide du levier Multipad ou de la pédale, tandis que le régime moteur est automatiquement réglé en fonction de la charge et de la vitesse. L'accélérateur à main permet désormais de définir également un régime moteur minimal.

La nouvelle version Super Eco de la transmission Dyna-VT réduit la consommation de carburant en atteignant 40 km/h à seulement 1 450 tr/min.



AVANTAGES DE LA TRANSMISSION DYNA-VT

- ▶ La variation continue optimise en permanence le confort de l'utilisateur et la consommation de carburant
- ▶ Contrôle de la vitesse simple et ultra précis de 0,03 à 40 km/h ou 50 km/h*, avec 40 km/h Super Eco ou 50 km/h* Eco
- ▶ Le choix entre deux gammes de vitesses optimise le couple pour différentes applications
- ▶ L'utilisateur peut choisir son mode favori entre le levier et la pédale
- ▶ Le « Superviseur » maximise le rendement en fonction de la charge
- ▶ Le mode Automatique maintient la vitesse de déplacement définie en ajustant automatiquement le régime moteur en fonction de la charge
- ▶ Réglage de la souplesse de l'inverseur et de la pédale et fonction neutre pédale de frein



RÉGLAGE ULTRA PRÉCIS

Vitesse de 0,03 à 40 km/h
ou 50 km/h*



CONFORT OPTIMAL

Variation continue.

*Selon le marché/la réglementation

CONFORT ULTIME. VARIATION CONTINUE.

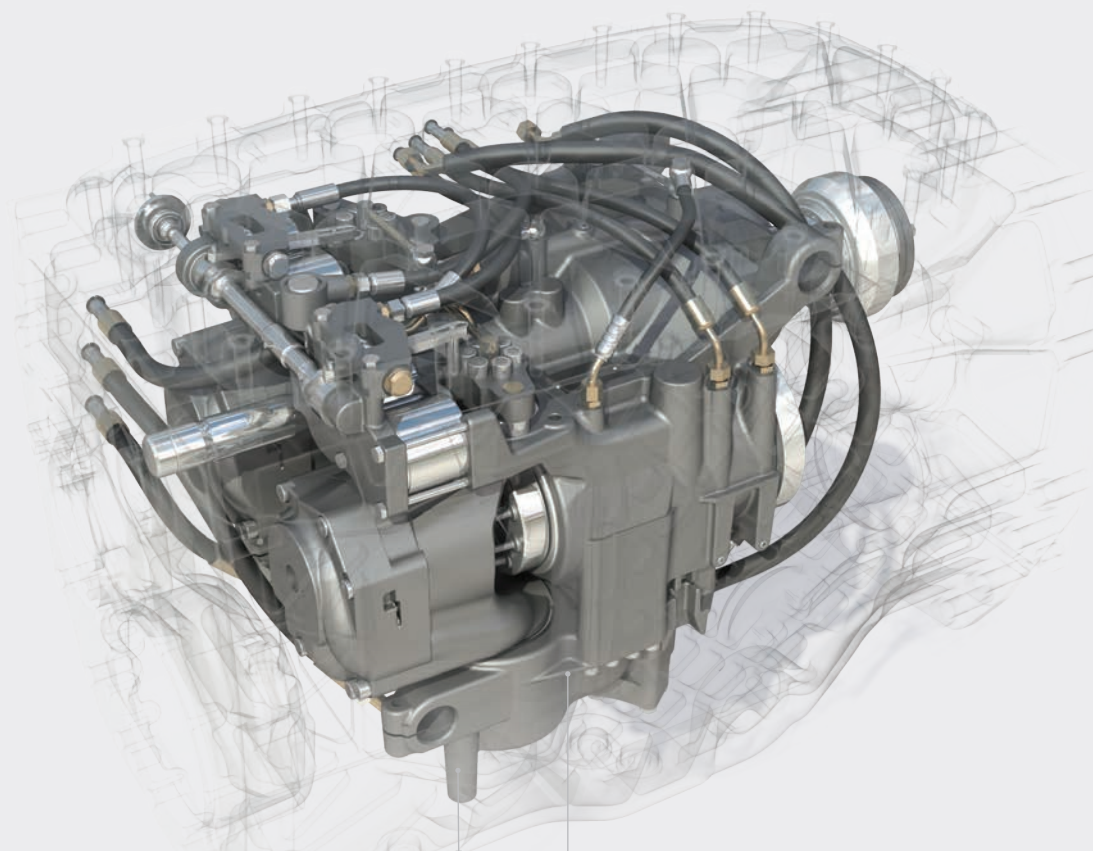

Le « **Superviseur** » reste toujours disponible et s'active lorsque le régime moteur chute en charge. Grâce à lui, même lorsque la charge du moteur augmente et que le régime moteur chute, la transmission réduit automatiquement la vitesse d'avancement pour maintenir la puissance totale, que ce soit dans les applications de prise de force, de travail au champ ou de transport. S'il est utilisé conjointement aux commandes C1 et C2, qui définissent une vitesse d'avancement préréglée, le tracteur fonctionne à son rendement maximal et reprend automatiquement la vitesse définie en fonction de la charge.

La transmission Dyna-VT est un modèle d'ingénierie de précision. Elle garantit à tout moment **productivité, confort total de l'utilisateur et optimisation de la consommation de carburant**. De plus, ses améliorations constantes telles que le mode Automatique en font la transmission à variation continue la plus intuitive du marché.

MODE AUTOMATIQUE

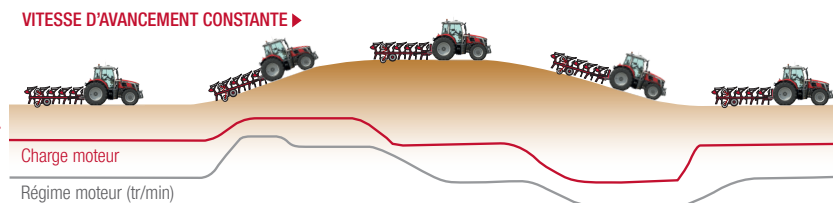

▲ La célèbre transmission à variation continue Dyna-VT dispose désormais d'un mode automatique. Il permet à l'utilisateur de modifier la vitesse d'avancement à l'aide du levier Multipad ou de la pédale, tout en optimisant automatiquement le régime moteur en fonction de la charge et de la vitesse. Il offre non seulement une utilisation plus simple, mais réduit également la consommation de carburant.

Lorsque la charge (ligne rouge) varie en fonction des conditions, la transmission Dyna-VT ajuste automatiquement le régime moteur (ligne grise) pour maintenir la vitesse d'avancement définie. Cela garantit des performances optimales, des économies de carburant et une réduction du bruit.

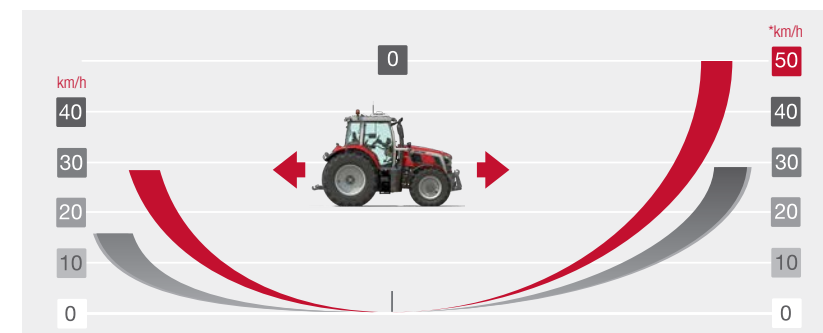

▲ **VARIATION CONTINUE**
La transmission Dyna-VT est étonnamment simple à utiliser et donne les meilleurs résultats dans toutes les conditions. Il n'y a aucun changement de vitesse, aucune secousse et aucune interruption de traction ou de puissance.

Contrôle de vitesse simple et ultra précis, des vitesses rampantes jusqu'à 50 km/h*.

Selon la réglementation du marché*

MANIABILITÉ ET TRACTION MAXIMALES

Avec son châssis incurvé et son élégant capot profilé, la série MF 6S offre un excellent rayon de braquage en toute sécurité. La conception du châssis améliore la maniabilité sur route et optimise la répartition du poids, pour une traction maximale et une excellente protection du sol au champ.

« Le sol doit être préservé et son tassement limité au maximum lors du travail du sol, des semis et autres travaux. » »

2,67 m

EMPATTEMENT ADAPTÉ ET PRÉSERVATION DU SOL.

De plus en plus d'agriculteurs à la recherche d'un tracteur de 135 à 200 ch reconnaissent les avantages des tracteurs quatre cylindres. L'empreinte réduite (une demi-tonne de moins qu'un six cylindres équivalent), la maniabilité supérieure et les possibilités de charge supplémentaires font partie des raisons qui poussent certains utilisateurs à préférer une machine quatre cylindres à un tracteur six cylindres dans cette gamme.

Le MF 6S allie tous les avantages d'une machine quatre cylindres – dimensions compactes, faible poids total, excellente maniabilité – à la capacité de traction et de relevage d'un tracteur six cylindres comparable, avec une capacité de relevage jusqu'à 9 600 kg, une capacité de remorquage exceptionnelle et un PTAC jusqu'à 12 500 kg, qui permettent de manipuler aisément les outils les plus lourds.

4,75 m
de rayon de braquage*



QUATRE ROUES MOTRICES ET BLOCAGE DE DIFFÉRENTIEL

Fonctions automatisées pour le blocage de différentiel et le système 4RM, avec notamment :

- ▶ Désengagement automatique des 4RM et du blocage de différentiel à partir de 14 km/h
- ▶ Désengagement automatique du blocage de différentiel lors de la montée d'un outil attelé (avec réengagement lors de l'abaissement) et lorsque l'une ou les deux pédales de frein sont enfoncées (avec réengagement lorsqu'elles sont relâchées).
- ▶ Engagement automatique des 4RM lorsque les deux pédales de frein sont relâchées, lorsque le blocage de différentiel est engagé ou lorsque le frein à main est serré
- ▶ Activation automatique du blocage de différentiel en fonction de l'angle de braquage des roues, selon la version



MANIABILITÉ

Le rayon de braquage le plus court sur un tracteur de 200 ch !

Au champ ou dans la cour, les avantages du rayon de braquage court, de l'empattement long et du châssis avant incurvé se font vite sentir. Le rayon de braquage reste intact même sur les tracteurs équipés d'un relevage avant. Les tracteurs MF 6S peuvent braquer dans un cercle de seulement 9,5 m de diamètre. Cela permet des manœuvres en fourrière plus rapides et un travail au chargeur plus efficace pour une productivité et une sécurité optimales.

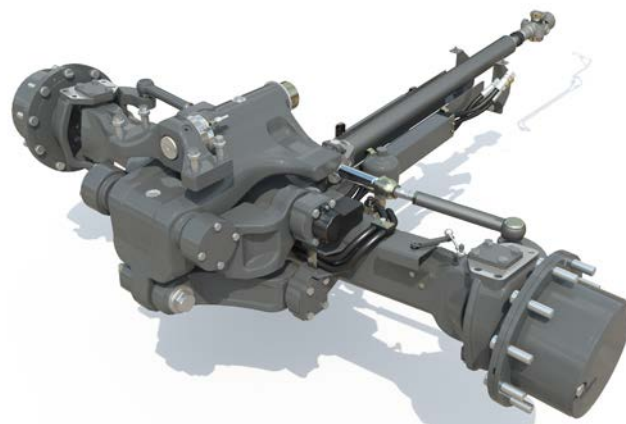

PONT AVANT SUSPENDU ▶

Cette nouvelle option innovante de suspension du pont avant offre un plus grand confort, une meilleure sécurité lors des applications de transport et une traction supérieure. Elle est compatible avec tous les équipements : chargeur, relevage avant, prise de force avant... Sa conception simple procure un confort de conduite optimal et un excellent angle de braquage ainsi qu'un angle de palonnage important et une garde au sol maximale.

- ▼ **LA FONCTION SPEEDSTEER** réduit l'effort de l'opérateur et facilite les manœuvres pour une productivité optimale. L'utilisateur peut régler le rapport de direction et sélectionner le nombre de tours de volant nécessaires pour obtenir un angle de braquage spécifique.



*Voie de 1,9 m avec des pneus avant 420/85R28



UNE
TRACTION
D'UNE AUTRE DIMENSION

UN TRACTEUR PUISSANT NE SERT À RIEN SI SA PUISSANCE NE PEUT ÊTRE TRANSMISE LÀ OÙ ELLE EST VRAIMENT NÉCESSAIRE, AU SOL.

Le MF 6S bénéficie d'une répartition de poids parfaite (45 % à l'avant et 55 % à l'arrière) et peut aisément réaliser des opérations habituellement confiées aux tracteurs six cylindres, avec une maniabilité supérieure et une empreinte au sol réduite. Le MF 6S est compatible avec un large choix de dimensions de pneus et de masses en option, pour améliorer la traction et réduire le tassement du sol, diminuer les coûts d'utilisation et augmenter les rendements.

AVANTAGES D'UNE BONNE COMBINAISON MASSES/PNEUS

- ▶ Plus de puissance au sol
- ▶ Excellentes capacités de traction
- ▶ Un tassement du sol limité pour augmenter les rendements tout en préservant le sol pour les générations futures
- ▶ Plus d'économie de carburant



Avec ses dimensions compactes, son châssis spécial et son empattement de 2,67 m, la série MF 6S est extrêmement maniable, polyvalente et robuste.

Elle bénéficie non seulement d'une répartition optimale du poids et d'un rapport poids-puissance parfait, mais également d'une stabilité et d'une maniabilité exceptionnelles, tandis que leur poids léger contribue à protéger le sol et à réduire la consommation de carburant.

Son PTAC exceptionnel jusqu'à 12 500 kg et l'ajout d'une masse monobloc lui permettent d'exceller dans les opérations de traction exigeantes. La conception compacte de la masse a peu d'effet sur la longueur totale du tracteur. La maniabilité est excellente, la garde au sol préservée, sans gêne pour les éclairages avant.

Une masse monobloc peut être montée au niveau du relevage avant ou arrière, ou directement sur le porte-masse avant du tracteur.



Pneus arrière Michelin VF650/60R42

Les pneus arrière Michelin VF650/60R42, disponibles en option sur les modèles MF 6S.165 et MF 6S.180, maximisent l'adhérence. Ces pneus arrière garantissent une polyvalence maximale (du labour aux applications de transport, grâce à la technologie VF), une puissance au sol exceptionnelle et un tassement du sol minimal (grâce à leur large empreinte).

- ▶ Meilleure protection du sol*
- ▶ Économies de carburant supérieures*
- ▶ Durée de vie prolongée*
- ▶ Capacité de charge supérieure*
- ▶ Gain de temps*
- ▶ Meilleure tenue de route*

* Sous réserve de conformité aux recommandations Michelin, par rapport à des pneus de technologie conventionnelle.



PRÊT À RELEVER **TOUS LES DÉFIS**

DES CARACTÉRISTIQUES
ET DES PERFORMANCES
EXCEPTIONNELLES À
TOUTE ÉPREUVE

Avec ses dimensions compactes, son empattement de 2,67 m et son rayon de braquage de seulement 4,75 m, la série MF 6S est non seulement maniable, mais également très performante, pour une productivité et des économies maximales.

Stable et agile pour les opérations de manutention au chargeur, la série MF 6S offre également la robustesse, la puissance hydraulique et les capacités de relevage nécessaires aux intenses travaux au champ.

Aussi performante qu'un tracteur six cylindres plus grand et plus lourd, mais avec les dimensions compactes d'un quatre cylindres, la série MF 6S est également dotée de capacités exceptionnelles : elle peut soulever jusqu'à 9 600 kg au niveau du relevage arrière et alimenter les outils les plus exigeants grâce à son puissant débit hydraulique.





« Pour être efficace, il est essentiel de choisir un tracteur capable d'utiliser des équipements modernes et d'exploiter pleinement leur potentiel dans de multiples applications agricoles. »



PRÊT À RELEVER TOUS LES DÉFIS

JUSQU'À 190 L/MIN

Selon vos besoins, vous pouvez doter votre tracteur MF 6S d'un débit hydraulique supérieur permettant d'alimenter les outils les plus exigeants à bas régime moteur tout en maintenant un rendement élevé et en réduisant la consommation de carburant.

COMPATIBILITÉ DU DÉBIT HYDRAULIQUE (l/min)	CO :	LS :	LS :	LS :
	100	110	150	190
MF 6S Dyna-6 (Essentiel)	●	○	-	-
MF 6S Dyna-6 (Efficient et Exclusive)	-	●	○	-
MF 6S Dyna-VT	-	●	-	○

● Équipement de série ○ En option - Non disponible
CO = Centre ouvert LS = Load Sensing



Jusqu'à

2

distributeurs avant
et retour libre.



3 200 KG

de capacité de relevage.

Conçu pour s'adapter au pont
avant suspendu, le système de
relevage avant intégré haute
capacité est disponible en option.



PDF avant à

1 000 TR/MIN

disponible. Combinée au relevage avant,
elle permet l'alimentation d'un large éventail
d'outils supplémentaires, ce qui réduit le
nombre de passages et améliore l'efficacité.
Maximisez votre productivité lors des
chantiers de fauche avec une combinaison
de faucheuses avant et arrière.

Commande de distributeur sur aile arrière



La prise **ISOBUS** permet de connecter les outils compatibles.



Jusqu'à

4

régimes de prise de force disponibles en option : 540, 540 ECO, 1 000 ou 1 000 ECO. Pour les travaux moins exigeants, le régime de prise de force 540 Eco ou 1 000 Eco est atteint à environ 1 550 tr/min, ce qui permet de réduire davantage la consommation de carburant et le bruit en cabine.



Capacité du relevage arrière jusqu'à

9 600 KG

avec contrôle d'effort. Le système de contrôle électronique du relevage (ELC) MF répond aux normes les plus élevées en matière de contrôle d'effort puisqu'il permet un réglage plus précis de la profondeur et un meilleur suivi des reliefs du sol. Cela permet d'obtenir davantage d'adhérence au sol et une meilleure traction, ce qui réduit le patinage des roues, l'usure des pneus et la consommation de carburant tout en augmentant le rendement.



Jusqu'à

5

distributeurs arrière et retour libre avec leviers de décompression pour faciliter le dételage des outils.

FONCTION POWER BEYOND

INTÉGRÉE AU BLOC DISTRIBUTEUR (CENTRE FERMÉ LOAD SENSING), LA FONCTION POWER BEYOND fournit une prise d'huile directe et un retour libre permettant d'alimenter des outils demandant un débit hydraulique important.

LA NOUVELLE FAÇON D'UTILISER VOTRE TRACTEUR CHARGEUR

Quelle que soit la version de votre tracteur MF 6S, il peut être équipé d'une chargeuse MF qui ne fait qu'un avec votre tracteur pour offrir une maniabilité maximale et conserver un accès facile pour l'entretien.

Cette combinaison facilite les opérations de manutention et optimise la sécurité et le confort de l'utilisateur.



	Sans parallélogramme		Avec parallélogramme						
	MF FL.4125	MF FL.4227	MF FL.4121	MF FL.4124	MF FL.4220	MF FL.4323	MF FL.4327	MF FL.4621	
Hauteur de levage maximale - mesurée au point de pivot	m	4,06	4,25	4,06	4,06	4,2	4,25	4,25	4,55
Angle de bennage maximal à hauteur maximale	deg.	56	57	57	57	54	57	57	53
Angle de cavage maximal au niveau du sol	deg.	48	48	48	48	49	48	48	52
Capacité de levage à hauteur maximale - à 800 mm du point de pivot	kg	1 300	1 590	1 980	2 300	1 930	2 140	2 470	1 980
Capacité de levage à 1,5 m de hauteur - au point de pivot	kg	1 870	2 110	2 100	2 440	2 020	2 350	2 700	2 110
Capacité d'arrachement - à 800 mm du point de pivot	kg	2 070	2 270	2 290	2 640	2 160	2 470	2 840	2 230
Capacité de cavage au sol - à 800 mm du point de pivot	kg	3 420	4 030	3 370	3 910	3 420	3 400	4 540	4 000
Profondeur de terrassement	mm	160	160	160	160	170	160	160	200

*** Les chargeurs FL.4121, FL.4124 et FL.4220 doivent être dotés de caissons d'attelage plus longs si le tracteur est équipé du relevage avant



LES POINTS FORTS DE LA COMBINAISON TRACTEUR/CHARGEUR

43

- ▶ Chargeur MF FL entièrement intégré désormais disponible d'usine pour des performances maximales
- ▶ Joystick multifonction en option permettant de changer de direction et de rapport, pour une maîtrise totale
- ▶ Commande proportionnelle d'un troisième distributeur permettant à l'utilisateur d'ouvrir/fermer un grappin et de procéder simultanément au bennage ou au cavage de l'outil
- ▶ Visibilité améliorée grâce au design profilé du capot et du tableau de bord et au tuyau d'échappement fin
- ▶ Excellente maniabilité et accès facile pour l'entretien
- ▶ Toit Visio en option avec système de protection contre la chute d'objets (FOPS)
- ▶ Excellente maniabilité grâce au rayon de braquage court et à la fonction SpeedSteer
- ▶ Nouvelle fonction de secouage du godet sur le joystick multifonction
- ▶ Nouveau système d'accouplement rapide qui réduit les pertes de pression à haut débit, accélère les travaux au chargeur et réduit la consommation de carburant
- ▶ Activation du verrouillage hydraulique de l'outil sur l'écran de configuration et d'information
- ▶ Nouvelle fonction d'auto-accelération de série accessible depuis le menu de l'écran de configuration et d'information, qui permet d'augmenter le régime moteur en fonction de la tâche à l'aide du joystick
- ▶ Pour améliorer encore davantage les performances de manutention, une gamme de fonctionnalités est disponible pour accroître le rendement et le confort, notamment un circuit hydraulique à haut débit et la fonction neutre pédale de frein, qui désengage la transmission lorsque la pédale de frein est enfoncée
- ▶ Nouvelle fonction MF E-Loader, proposée en option, permettant d'optimiser l'utilisation du chargeur et de mesurer les opérations de chargement à partir de l'écran tactile Datatronic 5

Le joystick multifonction exclusif proposé en option permet de contrôler facilement le chargeur, offre une option d'inverseur et permet de régler la vitesse du tracteur. Les grappins et les autres outils sont commandés aisément grâce à la commande proportionnelle du troisième distributeur, qui permet de procéder simultanément au bennage ou au cavage de l'outil.



UTILISATION DU CHARGEUR

Principales fonctions du joystick « multifonction » :

- A. Montée
- B. Descente
- C. Cavage
- D. Bennage
- E. Fermeture
- F. Ouverture

FONCTIONS COMBINÉES :

- A/C. Montée et cavage
- A/D. Montée et bennage
- B/C. Descente et cavage
- B/D. Descente et bennage
- A/E. Montée et fermeture du grappin
- A/D/F. Montée et ouverture du grappin





TEMPS DE
FONCTIONNEMENT
MAXIMAL

EXPÉRIENCE UTILISATEUR
OPTIMALE ET SÉRÉNITÉ
D'ESPRIT TOTALE



La productivité de mon
tracteur dépend de son
temps de fonctionnement.



MFconnect
FUSE SYNCHRONIZED

FUSE
SMART FARMING. SYNCHRONIZED.

CONNECTÉ PARTOUT. À CHAQUE INSTANT.



MFcare

MAÎTRISEZ VOS COÛTS ET OPTIMISEZ LES PERFORMANCES DE VOTRE MF 6S GRÂCE AUX CONTRATS MF CARE.

Le service MF Care et les contrats de couverture en réparations s'adaptent à vos exigences en matière de règlement et d'heures de fonctionnement. L'entretien régulier du programme MF Care comprend une maintenance préventive qui permet de relever tous types de défauts avant qu'ils ne deviennent un problème, ce qui réduit les temps d'immobilisation. L'historique d'entretien complet du concessionnaire, à l'aide des pièces d'origine AGCO Parts, permet également d'augmenter la valeur résiduelle de votre machine.

- ▶ Optimisation de la valeur résiduelle de votre tracteur
- ▶ Conditions flexibles et tarifs à long terme
- ▶ Disponible jusqu'à 12 mois à compter de la date de mise en service
- ▶ Techniciens MF expérimentés et disponibles pour des interventions sur site ou hors site

BÉNÉFICIEZ D'UN TEMPS DE FONCTIONNEMENT MAXIMAL, D'UN ENTRETIEN OPTIMISÉ ET DE SERVICES SUR MESURE AVEC MF CONNECT.

LE PROPRIÉTAIRE, LE CONCESSIONNAIRE ET LE TRACTEUR SONT 100 % CONNECTÉS !

MF Connect est un système de télémétrie qui permet aux clients de garder un œil sur leurs machines Massey Ferguson.

Il n'a jamais été aussi simple d'afficher les informations des machines ou de consulter les paramètres de fonctionnement du matériel en temps réel sur téléphone portable, tablette ou ordinateur.

Cela permet aux agriculteurs et responsables de cultures de gérer plus efficacement leurs chantiers, d'améliorer l'efficacité opérationnelle à l'aide de diagnostics à distance et d'optimiser le temps de fonctionnement.

	SILVER	GOLD
DESCRIPTION	CONTRATS D'ENTRETIEN RÉGULIER Le pack d'entretien comprend l'ensemble des entretiens recommandés sur la base de prix fixés en amont.	CONTRATS DE RÉPARATION Contrats de couverture en réparations qui offrent une sécurité sur les coûts de réparations (sauf usure). Tarifs avec ou sans franchise disponibles en option.
TYPE DE MACHINE	Tous	Tous
PLAN D'ENTRETIEN*	OUI	OUI
COÛTS DE RÉPARATION	NON	OUI
FRANCHISE	NON	Option : 0 €, 190 €, 490 €

*le prix indiqué par AGCO se rapporte uniquement à la couverture en réparations et n'inclut pas l'entretien.

MASSEY FERGUSON PROPOSE UNE GAMME COMPLÈTE DE SERVICES PERFORMANTS

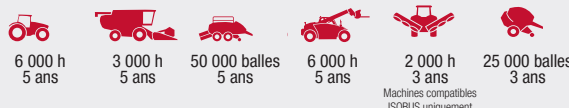

Machines compatibles ISOBUS uniquement

MF always running
VOTRE FLOTTE DE COURTOISIE

« MF Always Running, votre flotte de courtoisie »* vous permet de bénéficier temporairement d'un tracteur de remplacement pour pouvoir continuer de travailler et maximiser votre temps de fonctionnement pendant l'entretien ou la maintenance de votre tracteur.

Nous savons que vous ne pouvez pas vous arrêter tant que votre travail n'est pas terminé. MF Always Running vous permet de poursuivre vos activités pendant la maintenance ou l'entretien de votre machine. En tant que propriétaire d'un tracteur MF, vous bénéficiez d'une assistance rapide et d'un tracteur de remplacement, mais pas n'importe quel tracteur : le dernier modèle doté des équipements dont vous avez besoin pour réaliser votre travail.

* Pour savoir si ce service est proposé dans votre région, contactez votre concessionnaire Massey Ferguson local. Les modalités et conditions applicables peuvent varier en fonction du marché ou du pays. Service disponible au Royaume-Uni, en Irlande, France, Allemagne, Italie, Espagne, Pologne, Norvège et au Danemark.

ASSISTANCE TÉLÉPHONIQUE MASSEY FERGUSON 24 H/24 ET 7 J/7

Votre concessionnaire Massey Ferguson est toujours à vos côtés pour permettre à votre machine Massey Ferguson de rester opérationnelle.

Si vous avez besoin d'une assistance pour votre machine, appelez votre centre d'assistance agréé joignable 24 h/24 et 7 j/7 au numéro d'urgence. Service disponible en France, Allemagne, Italie, Norvège, Pologne, Espagne, Irlande, au Danemark et au Royaume-Uni.



24/7 HOTLINE +800 8700 365 7

MASSEY FERGUSON
EXPERIENCE

MASSEY FERGUSON

PIÈCES ET APRÈS-VENTE

UNE ASSISTANCE À VIE

L'achat, l'utilisation et l'entretien de machines agricoles peuvent s'avérer complexes. Bénéficier d'un accompagnement et d'un soutien indéfectibles garants d'une tranquillité d'esprit totale est donc un atout capital. En tant que client Massey Ferguson, vous bénéficiez d'une assistance personnalisée et réactive auprès de notre réseau de concessionnaires experts parfaitement au fait de votre activité.

Nous fournissons des pièces détachées et réalisons l'entretien de toutes les machines, récentes ou plus anciennes. Nous vous accompagnons tout au long du cycle de vie de votre machine Massey Ferguson.

Nous ressentons un sentiment de fierté et de responsabilité vis-à-vis de chacune des machines que nous vendons et nous nous engageons à garantir leur bon fonctionnement lors de chacune de leurs utilisations.



« Je veux que
l'entretien quotidien
soit simple et rapide
afin de pouvoir passer
plus de temps avec
ma famille. »

LE MF 6S A ÉTÉ CONÇU POUR PERMETTRE UN ENTRETIEN RAPIDE, SIMPLE, FACILE ET ÉCONOMIQUE.

Nous avons combiné confort et style afin de garantir un entretien quotidien rapide, simple et sans stress pour vous mettre plus rapidement au travail et ainsi augmenter votre productivité et votre temps libre. Avec un tracteur MF 6S, le temps de préparation sur l'exploitation pour la journée de travail est minime.



Accès et nettoyage faciles du filtre à air moteur.



Le pont avant et le design du capot facilitent l'accès à l'entretien journalier.

OPTIONS ET ACCESSOIRES

L'agriculture moderne requiert des machines parfaitement adaptées à votre activité. Nous proposons une large gamme d'options et d'accessoires destinés à personnaliser votre machine Massey Ferguson selon vos besoins : chargeurs, masses, distributeurs supplémentaires, systèmes hydrauliques ou encore outils technologiques tels que le guidage MF Guide. Pour optimiser votre confort, nous proposons également une large gamme de sièges, de systèmes audio et bien plus encore.

Tous les produits que nous proposons ont été étudiés sous tous les angles par nos ingénieurs pour garantir un niveau maximal de compatibilité, de sécurité, de durabilité et de performance. Ils bénéficient ensuite d'un entretien par votre concessionnaire expert Massey Ferguson qui dispose de tous les outils et des connaissances nécessaires.



Accès facile pour retirer et nettoyer le filtre à air de la cabine.



Le système de refroidissement est facilement accessible pour un nettoyage plus simple et rapide.

MFservices

TOUJOURS À VOS CÔTÉS
POUR ACCROÎTRE
VOS BÉNÉFICES
ET VOTRE
PRODUCTIVITÉ

DÉCOUVREZ LES OFFRES MF SERVICES QUI
ACCOMPAGNENT VOTRE TRACTEUR MF 6S AU QUOTIDIEN.

Accessibles et flexibles, les offres MF Services vous aideront à maîtriser vos coûts d'exploitation, à contrôler votre budget et à planifier votre activité, en optimisant chaque heure de fonctionnement de votre machine et en vous permettant de vous concentrer pleinement sur votre cœur de métier : l'agriculture.

Cette suite complète de produits et de services rend plus aisées que jamais l'acquisition et l'utilisation des machines agricoles Massey Ferguson.

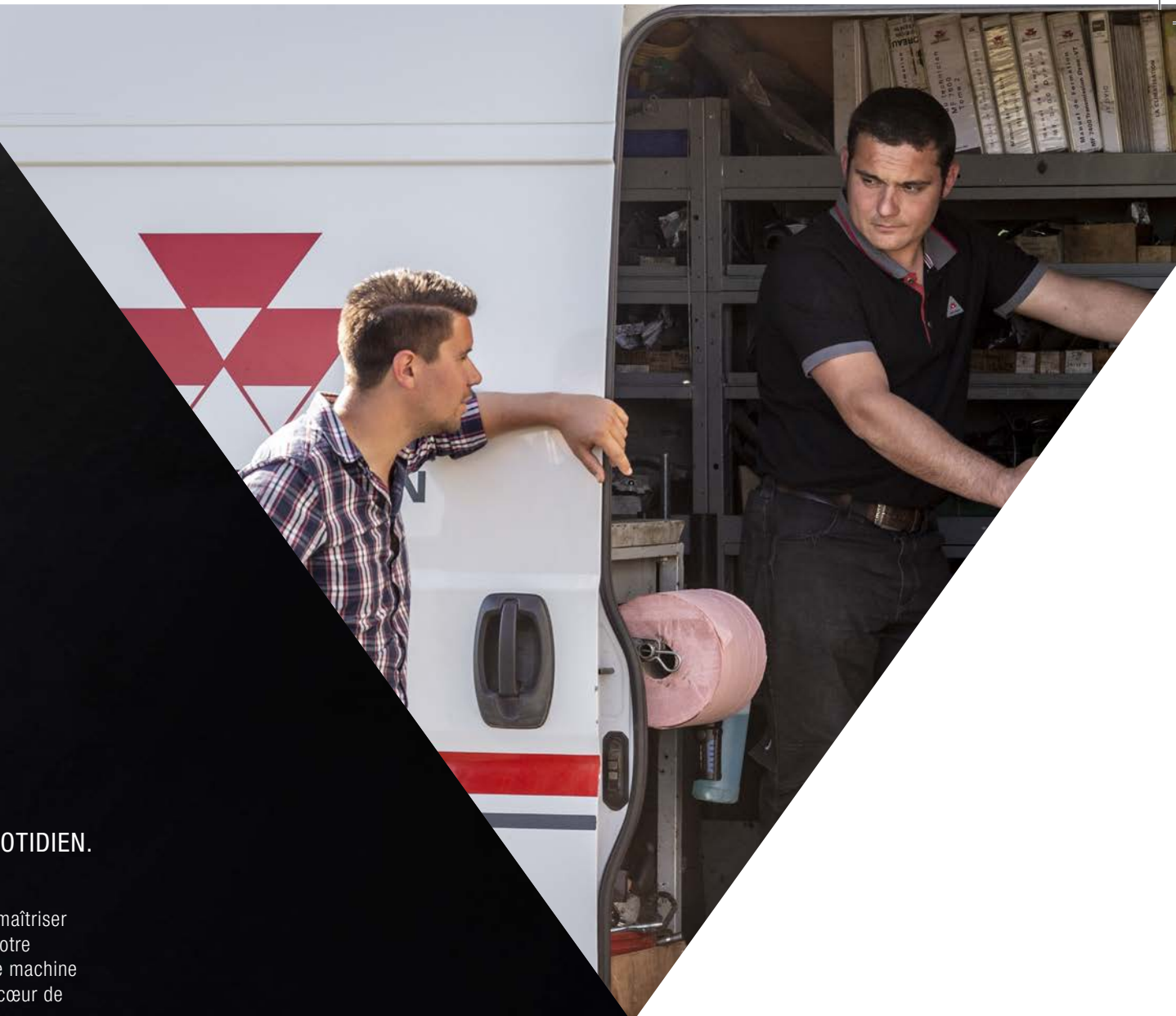

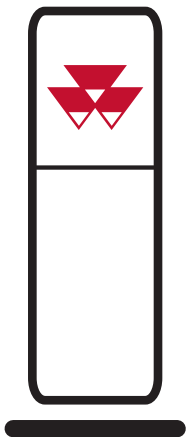

ANNUAIRE DES CONCESSIONNAIRES MASSEY FERGUSON

Votre concessionnaire MF est l'expert de référence pour vos machines agricoles. Il est à votre entière disposition pour vous conseiller sur l'entretien et la réparation de votre matériel, ou sur l'achat de pièces de rechange ou d'une nouvelle machine.

PLUS DE 4 700 CENTRES D'ENTRETIEN ET DE RÉPARATION DANS LE MONDE



PIÈCES D'ORIGINE MASSEY FERGUSON

LA MEILLEURE SOLUTION POUR MAINTENIR LA VALEUR DE VOTRE NOUVEAU MF 6S DANS LE TEMPS ET LIMITER SES TEMPS D'IMMOBILISATION IMPRÉVUS.

Découvrez notre large gamme d'accessoires, dont des lubrifiants, de l'AdBlue, des kits d'entretien, des accessoires de cabine et bien plus encore. Tous les accessoires sont disponibles uniquement auprès de votre concessionnaire MF.

Sur l'application pour smartphone « AGCO Parts Books To Go », vous pouvez trouver rapidement et facilement les pièces détachées MF et les commander directement. L'application peut être téléchargée sur App Store ou Google Play. Veuillez contacter votre concessionnaire MF pour obtenir vos identifiants personnels.



AGCO FINANCE

LA SOLUTION DE FINANCEMENT PARFAITE POUR VOTRE ENTREPRISE.

AGCO Finance est le service de financement qui offre des solutions sur mesure pour votre exploitation, telles que le crédit-bail, le prêt classique, la location-vente et la location, ainsi que le financement des contrats de couverture en réparations MF Care.



COLLECTION MASSEY FERGUSON

ADOPTÉZ LE STYLE DE VOTRE MASSEY FERGUSON.

Vous recherchez une casquette assortie à votre MF 6S... ou une combinaison élégante et résistante pour travailler ? Nous proposons une large gamme de produits de qualité supérieure adaptés à vos besoins, à ceux de votre famille et de votre activité agricole.

Pour découvrir nos collections, rendez-vous sur notre boutique en ligne :

Shop.MasseyFerguson.Com

Pour les packs d'assistance ci-dessus, des conditions particulières s'appliquent selon les pays. Veuillez noter que tous les packs peuvent ne pas être proposés dans tous les pays.

Veuillez contacter votre concessionnaire ou distributeur MF.

UN MF 6S SUR MESURE POUR VOTRE EXPLOITATION



	Essentiel	Efficient	Exclusive
Moteur			
AGCO POWER - 4,9 litres - Stage V	●	●	●
Technologie « All-in-One » Stage V	●	●	●
Transmission			
A Inverseur multifonction Power Control	●	●	●
Inverseur à main droite sur Multipad	-	●	●
Levier T sur console	●	-	-
Levier MultiPad sur l'accoudoir	-	●	●
Dyna-6 Super Eco 40 km/h à 1 500 tr/min	○	○	○
Dyna-6 Eco 50 km/h* à 1 800 tr/min	●	●	●
Dyna-VT 40 km/h Super Eco avec gestion dynamique du tracteur (DTM)	-	○	○
Dyna-VT 50 km/h* Eco avec gestion dynamique du tracteur (DTM)	-	●	●
Mémorisation de la vitesse C1 et C2	-	●	●
Neutre pédale de frein	●	●	●
Environnement conducteur			
Climatisation à régulation manuelle	●	●	○
Climatisation à régulation automatique	-	○	●
Siège à suspension pneumatique standard	●	-	-
Siège à suspension pneumatique automatique	○	●	○
Siège Premium à suspension pneumatique automatique, chauffant, avec ajustement pneumatique des lombaires	-	○	●
Siège Deluxe avec suspension pneumatique automatique longitudinale et latérale, ventilé et chauffé 2 positions, avec appuie-tête Dual Motion et amortissement dynamique (DDS)**	-	○	○
Suspension de cabine mécanique	○	●	○
B Suspension de cabine mécanique active	-	○	●
Radio avec prise aux. avant/Bluetooth/port USB, micro intégré et commandes sur accoudoir	-	●	●
Rétroviseurs grand angle télescopiques à réglage électrique et fonction dégivrage	-	○	●
SpeedSteer	○	○	○
C Jusqu'à 12 feux de travail LED - Feux de jour LED	○	○	○

LÉGENDE

- Non disponible
- De série
- En option
- * Selon la réglementation du marché

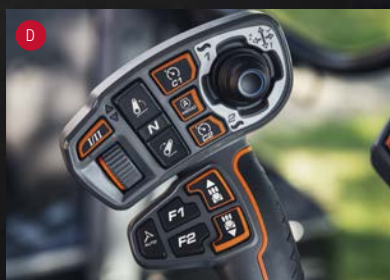

	Essentiel	Efficient	Exclusive
Environnement conducteur			
Technologies MF			
D MultiPad avec commande des outils ISOBUS (uniquement avec Fieldstar 5 ou Datatronic 5) Compatible MF Guide	-	○	●
E MF Guide avec récepteur NovAtel - précision de 30 à 2 cm	○	○	○
F MF Guide avec récepteur Trimble - précision de 30 à 2 cm	○	○	○
Coupeure de tronçons MF Section Control - 24 ou 36 coupures de tronçons	○	○	○
Modulation de dose MF Rate Control - 2 ou 5 produits	○	○	○
MF TaskDoc - transfert de données par USB	○	○	●
MF TaskDoc Pro - Transfert des données sans fil via le cloud sécurisé Agrirouter	○	○	○
Datatronic 5 : terminal tactile 9" (gestion des réglages du tracteur, ISOBUS, MF Guide, Coupeure de tronçons, Modulation de dose, caméra)	-	○	●
Fieldstar 5 : terminal tactile 9" (ISOBUS, MF Guide, Coupeure de tronçons, Modulation de dose, caméra)	○	○	○
MF E-Loader, interface radio et téléphone sur Datatronic 5	-	○	○
2 terminaux : Datatronic 5 et Fieldstar 5 avec écrans tactiles de 9"	-	○	○
Guidage avancé - Intègre la ligne chemin et le contour assistant	○	○	○
Châssis et systèmes hydrauliques			
Pont avant suspendu	●	●	●
Distributeurs mécaniques	●	-	-
Distributeurs à commandes électrohydraulique et mécanique	-	●	-
Distributeurs à commandes électrohydrauliques	-	-	●
Joystick multifonction à commande électrohydraulique	-	○	○
Tracteur compatible pour chargeur avec joystick multifonction à commande mécanique	○	-	-
Tracteur compatible pour chargeur avec joystick multifonction (commande électrohydraulique)	-	○	○
Power Beyond avec coupleurs	○	○	●
Relevage arrière avec amortissement actif au transport	●	●	●
PDF automatique	●	●	●
Sélection électrohydraulique des régimes de prise de force	○	●	●
Gestion de traction automatique (4RM et blocage de différentiel)	●	●	●
Troisième point hydraulique	○	○	○
G Relevage avant intégré de 3,2 tonnes	○	○	○
Prise de force avant intégrée	○	○	○
Efficace			
Coupe-circuit automatique	●	●	●
Boîte à outils de série	●	●	●
Commande de relevage externe sur aile arrière	●	●	●
Commande de marche/arrêt de la prise de force externe sur aile arrière	●	●	●
Commande de distributeur externe sur aile	-	●	●
Autres équipements (Les spécifications peuvent varier en fonction du marché)			
Garde-boues avant pivotants	○	○	●
Freins de remorque pneumatiques et simple ligne hydraulique*	●	●	●
Freins de remorque pneumatiques et simple ligne hydraulique avec prise ABS*	○	○	○

SPÉCIFICATIONS TECHNIQUES

	MF 6S 135	MF 6S 145	MF 6S 155	MF 6S 165	MF 6S 180
	AGCO POWER avec technologie « All-in-One » Stage V				
Nb/Nb/cm ³	4 / 4 / 4 900				
	Turbo et intercooler à soupape de décharge électronique (e-wastegate)				
	Rampe commune				
	Vistronic				
⊕ ISO ch (kW)	135 (100)	145 (107)	155 (114)	165 (121)	180 (132)
tr/min	1 950				
⊕ Nm	648	691	745	790	800
⊕ Nm	650	700	750	800	840
ch (kW)	150 (111)	160 (117)	175 (129)	185 (136)	200 (148)
Litres	280				
Litres	35				
Marche avant x marche arrière	24 x 24				
km/h	1,09				
tr/min	1 500 (avec 650/65 R38)				
tr/min	1 800 (avec 650/65 R38)				
	Transmission à variation continue				
km/h	Marche avant : 0,03-28 km/h - Marche arrière : 0,03-16 km/h				
km/h	Marche avant : 0,03-40 km/h - Marche arrière : 0,03-28 km/h / Marche avant : 0,03-50 km/h - Marche arrière : 0,03-28 km/h*				
	Cat. 3				
kg	7 100 (Dyna-6) / 9 600 (Dyna-VT)		7 100 ou 8 100 (Dyna-6) / 9 600 (Dyna-VT)		8 100 (Dyna-6) / 9 600 (Dyna-VT)
	Centre ouvert 100 l/min (Essentiel) ou centre fermé 110 l/min (Efficient et Exclusive)				Centre fermé 110 l/min
	Centre fermé 110 ou 150 ou 190 l/min				Centre fermé 150 ou 190 l/min
Bars	200				
	4/5 (Dyna-VT)				

LÉGENDE

- ⊕ ISO TR14396
- Non disponible
- * Selon la réglementation du marché

Tout a été mis en œuvre pour garantir la précision et l'exactitude des informations contenues dans ce document au moment de sa publication. Toutefois, des imprécisions, erreurs ou omissions peuvent exister et les caractéristiques sont susceptibles d'être modifiées à tout moment sans préavis. Par conséquent, toutes les caractéristiques doivent être vérifiées auprès de votre concessionnaire ou distributeur Massey Ferguson avant tout achat.

	MF 6S 135	MF 6S 145	MF 6S 155	MF 6S 165	MF 6S 180
Prise de force arrière					
Régime moteur à	540/1 000				
	540/540 Eco/1 000/1 000 Eco				
	540/540 Eco/1 000/1 000 Eco Dyna-VT				
Diamètre de l'arbre					
Relevage avant et prise de force avant indépendants					
Types d'attelages					
Capacité de relevage maximale aux rotules d'attelage					
Nombre maximum de distributeurs avant					
Régime moteur à 1 000 tr/min					
Roues et pneus					
(Gamme complète disponible. Demandez à votre concessionnaire)					
Avant	380/85 R28			420/85 R28	
Arrière	460/85 R38			520/85 R38	
Pneus arrière en option	460/85 R38 - 650/60 R42 - 710/70 R38 - Large gamme disponible - Veuillez contacter votre concessionnaire local Massey Ferguson				
Masses					
(Peuvent varier selon la configuration. Demandez à votre concessionnaire)					
Poids minimal / poids moyen / poids maximal, hors carburant et accessoires	5 800 / 7 000 / 8 150		6 300 / 7 500 / 8 400		
PTAC *	Jusqu'à 12 500				

Dimensions

		Dyna-6	Dyna-VT
A – Empattement	m	2,67	
B – Longueur du porte-masse avant aux bras de relevage arrière	mm	4 715	
B – Longueur des bras de relevage avant aux bras de relevage arrière	mm	5 400	
C – Hauteur du centre du pont arrière jusqu'au toit de la cabine	mm	2 110	2 144
D – Hauteur max.	mm	2 985	3 019

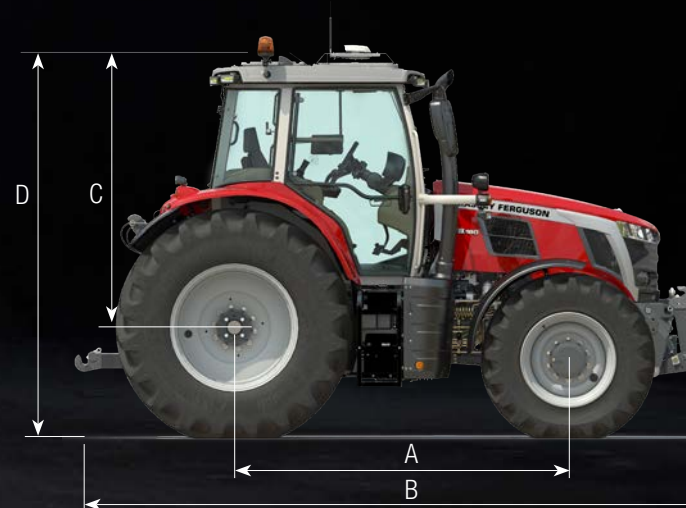



UNE NOUVELLE ÈRE
DE TRACTEURS FIABLES,
SIMPLES D'UTILISATION
ET ULTRA PERFORMANTS





www.masseyferguson.fr

www.facebook.com/masseyfergusonFR
[Twitter.com/MF_EAME](https://twitter.com/MF_EAME)
[Instagram.com/MasseyFergusonGlobal](https://www.instagram.com/MasseyFergusonGlobal)
www.YouTube.com/MasseyFergusonGlobal



MASSEY FERGUSON® est une marque mondiale d'AGCO.
© AGCO Corporation | A-FR-17302 | Français



MASSEY FERGUSON